

Windows Vista
استعادة النظام، 45
معالج توافق البرامج، 38
Windows XP
إعادة التثبيت، 49
Windows XP
استعادة النظام، 44، 45
استعادة برنامج تشغيل الجهاز، 42
معالج نقل الملفات والإعدادات، 15

و
وثائق
اتفاقية الترخيص للمستخدم، 50
الأمان، 50
الضمان، 50
الهندسة البشرية، 50
تنظيمية، 50
دليل معلومات المنتج، 50
وسائط برامج التشغيل والأدوات المساعدة
31، Dell Diagnostics

D

52، DellConnect
31، Dell Diagnostics
Dell Technology Guide
50، (دليل تقنية Dell)
Dell
الاتصال، 57

S

30، S.M.A.R.T
49، (دليل الخدمة) Service Manual

W

Windows Vista
استعادة النسخ الأصلية للبيانات، 46
مكتشف أعطال الأجهزة ومصلحها، 31

المواصفات، 17

الوثائق

دليل الخدمة، 49

دليل تقنية Dell، 50

م

مشكلات

Dell Diagnostics، 31

أكواد صوت التنبيه، 27

البرامج، 38، 39

التعارضات، 31

الذاكرة، 36

الشاشة الزرقاء، 38

الطاقة، 35

تعطل أحد البرامج، 38

تعطل الكمبيوتر، 37، 38

توافق البرامج ونظام Windows، 38

توقف أحد البرامج عن الاستجابة، 38

توقف الكمبيوتر عن الاستجابة، 37

حالات مصباح الطاقة، 35

عامة، 37

مصباح الطاقة

حالات، 35

معالجات

معالج توافق البرامج، 38

معالج توافق البرامج، 38

معالج نقل الملفات والإعدادات، 15

معلومات الضمان، 50

ن

نظام التشغيل

إعادة التنبيت، 49

الوسائط، 47

نقل المعلومات إلى كمبيوتر جديد، 15

ب

بدء تشغيل Dell Diagnostics من

القرص الصلب، 32

برامج

مشكلات، 38، 39

برامج التشغيل، 41

إعادة التنبيت، 42

التعريف، 42

نبذة، 41

ت

تنشغيل Dell Diagnostics من القرص

المضغوط

Drivers and Utilities

(برامج التشغيل والأدوات

المساعدة)، 32

تعارضات IRQ، 31

تعليمات الأمان، 50

ر

رسائل الخطأ

أكواد صوت التنبيه، 27

فهرس

- ا
- اتفاقية ترخيص المستخدم، 50
 - أرقام الهاتف، 57
 - استعادة النسخ الأصلية للبيانات، 46
 - استعادة النظام، 44، 45
 - استكشاف الأخطاء وإصلاحها
 - Dell Diagnostics، 31
 - أداة استكشاف أخطاء الأجهزة وإصلاحها، 31
 - استعادة إلى الحالة السابقة، 44، 45
 - التعارضات، 31
 - أقراص مرنة
 - نظام التشغيل، 49
 - أكواد صوت التنبيه، 27
 - الاتصال بالإنترنت
 - الإعداد، 13
 - خيارات، 13
 - نبذة، 13
 - الاتصال بشركة Dell، 57
 - الأجهزة
 - Dell Diagnostics، 31
 - أكواد صوت التنبيه، 27
 - التعارضات، 31
 - البرامج
 - التعارضات، 31
 - التشخيصات
 - Dell، 31
 - أكواد صوت التنبيه، 27
 - التعارضات
 - عدم توافق البرامج والأجهزة، 31
 - الدعم
 - الاتصال بشركة Dell، 57
 - الذاكرة
 - مشكلات، 36
 - الطابعة
 - الإعداد، 13
 - التوصيل، 13
 - القرص المضغوط لنظام التشغيل، 49
 - الكمبيوتر
 - استعادة إلى الحالة السابقة، 44
 - أكواد صوت التنبيه، 27
 - المواصفات، 17
 - تعطل، 37، 38
 - توقف عن الاستجابة، 37
 - المشكلات
 - استعادة إلى الحالة السابقة، 44، 45
 - المعالجات
 - معالج نقل الملفات والإعدادات، 15
 - المعلومات التنظيمية، 50
 - المعلومات الخاصة بالهندسة البشرية، 50

يتم تقديم المعلومات التالية مع الجهاز أو الأجهزة المشار إليها هذا المستند وبما يتوافق مع لوائح لجنة الاتصالات الفيدرالية:

• اسم المنتج: Dell™ Inspiron 518/Dell Inspiron 519

• رقم الموديل: DCMF

• اسم الشركة:

Dell Inc.

Worldwide Regulatory Compliance & Environmental Affairs

One Dell Way

Round Rock, TX 78682 USA

512-338-4400

ملاحظة: للحصول على المزيد من المعلومات التنظيمية، انظر المعلومات التنظيمية التي أتت مع الكمبيوتر. 

إشعار منتج Macrovision

يتضمن هذا المنتج تقنية حماية حقوق التأليف والنشر التي تخضع لحماية حق المطالبة بموجب بعض براءات الاختراع الأمريكية وحقوق الملكية الفكرية الأخرى التي تملكها شركة Macrovision Corporation ومالكي الحقوق الآخرين. يحذر استخدام تقنية حماية حقوق التأليف والنشر هذه إلا بموجب تصريح من شركة Macrovision Corporation، كما أنها مصممة خصيصاً للاستخدام المنزلي واستخدامات العرض المحدود الأخرى ما لم تصرح شركة Macrovision Corporation بغير ذلك. يحظر إجراء الهندسة العكسية أو التفكيك.

الملحق

إشعار لجنة الاتصالات الفيدرالية (الولايات المتحدة الأمريكية فقط)

لجنة الاتصالات الفيدرالية (FCC)، الفئة B

هذا الجهاز يصدر ويستخدم ويمكن أن يشع طاقة تردد راديو، وإذا لم يتم تركيبه واستخدامه بما يتماشى مع كتيب التعليمات الصادر عن جهة التصنيع، فقد يسبب تشويشاً لاستقبال الراديو والتلفزيون. تم اختبار هذا الجهاز وتبين تطابقه مع المواصفات الخاصة بالأجهزة الرقمية من الفئة B، وبما يتوافق مع الجزء 15 من قواعد لجنة الاتصالات الفيدرالية.

يطابق هذا الجهاز الجزء 15 من لوائح لجنة الاتصالات الفيدرالية (FCC). يخضع تشغيل الجهاز للشرطين التاليين:

- 1 ألا يسبب الجهاز تشويشاً ضاراً.
- 2 يجب أن يقبل هذا الجهاز أي تشويش يتم استقباله، حتى وإن كان يسبب بعض الخلل غير المرغوب في الأداء.

➡ **إشعار:** تنص لوائح لجنة الاتصالات الفيدرالية على أن التغييرات أو التعديلات التي تتم بدون موافقة كتابية من جانب شركة Dell Inc، قد تؤدي إلى إلغاء التصريح الخاص بك لتشغيل هذا الجهاز.

تم وضع هذه المواصفات لتوفر قدراً معقولاً من الحماية ضد التشويش في حالة تركيب الجهاز في منطقة سكنية. إلا أنه ليس هناك ما يضمن عدم حدوث التشويش في أي من حالات التركيب. إذا ما كان هذا الجهاز يسبب تشويشاً ضاراً لاستقبال أجهزة الراديو أو التلفزيون، وهو ما يمكن تحديده من خلال إغلاق الجهاز وتشغيله، فإنه يجب أن تحاول تصحيح التشويش بواسطة واحد أو أكثر من الأساليب التالية:

- إعادة توجيه هوائي الاستقبال.
- تغيير مكان النظام وفقاً لوحدة الاستقبال.
- نقل النظام بعيداً عن وحدة الاستقبال.
- قم بتوصيل الجهاز بمأخذ آخر للتيار الكهربائي، بحيث يصبح كل من النظام ووحدة الاستقبال في دائرتين كهربيتين مختلفتين.

يمكن في حالة الضرورة استشارة أحد مندوبي شركة Dell Inc، أو الرجوع لأي فني متخصص في أجهزة الراديو والتلفزيون في حالة وجود استفسارات أخرى.

الاتصال بشركة Dell

بالنسبة للعملاء في الولايات المتحدة الأمريكية، يرجى الاتصال على
800-WWW-DELL (800-999-3355).

ملاحظة:  إذا لم يكن لديك اتصال نشط بالإنترنت، فيمكنك العثور على معلومات الاتصال على فاتورة الشراء أو إيصال الشحن أو الفاتورة أو كتالوج منتج Dell.

توفر Dell العديد من خيارات الخدمات والدعم القائمة على الهاتف والإنترنت. وتختلف حالة التوافر وفقاً للدولة والمنتج، وقد لا تتوافر بعض الخدمات في منطقتك. للاتصال بشركة Dell بغية الاستفسار عن المسائل المتعلقة بقسم المبيعات أو الدعم الفني أو خدمة العملاء:

1 زر support.dell.com.

2 تحقق من دولتك أو منطقتك في القائمة المنسدلة **Choose A Country/Region** (اختر دولة/منطقة) أسفل الصفحة.

3 انقر فوق **Contact Us** (الاتصال بنا) على الجانب الأيسر من الصفحة.

4 حدد الخدمة الملائمة أو رابط الدعم وفقاً لاحتياجك.

5 اختر وسيلة الاتصال بشركة Dell الملائمة لك.

قائمة تدقيق التشخيص

الاسم:

التاريخ:

العنوان:

رقم الهاتف:

Service Tag (ملصق رقم الصيانة):

Express Service Code (رمز الخدمة السريعة):

Return Material Authorization Number (رقم تحويل المواد المرتجعة) (إذا ما تم الحصول عليه من فني دعم Dell):

نظام التشغيل وإصداره:

الأجهزة:

بطاقات التمديد:

هل أنت متصل بشبكة؟ نعم لا

الشبكة والإصدار ومحول الشبكة:

البرامج والإصدارات:

راجع وثائق نظام التشغيل الخاص بك لتحديد محتويات ملفات بدء تشغيل النظام. إذا كان الكمبيوتر متصلاً بطابعة، فقم بطباعة كل ملف. أو قم بتسجيل محتويات كل ملف قبل الاتصال بشركة Dell.

رسالة الخطأ، أو كود التنبيه الصوتي، أو كود التشخيص:

وصف المشكلة وإجراءات استكشاف الأخطاء وإصلاحها التي قمت بها:

قبل أن تتصل

 **ملاحظة:** يجب أن يكون Express Service Code (رمز الخدمة السريعة) في متناول يدك عندما تقوم بالاتصال. يساعد هذا الرمز النظام الهاتفي لخدمة الدعم الآلي من Dell على توجيه مكالمتك بشكل أكثر فعالية. قد تتم مطالبتك أيضاً بإدخال Service Tag (رقم الخدمة) (الموجودة على الجزء الخلفي أو السفلي من الكمبيوتر).

تذكر أن تقوم بملء قائمة تدقيق التشخيص (انظر "قائمة تدقيق التشخيص" على الصفحة 56) قم بتشغيل الجهاز إن أمكن قبل الاتصال بشركة Dell للحصول على المساعدة وقم بإجراء الاتصال من هاتف قريب من الكمبيوتر. قد يُطلب منك كتابة بعض الأوامر على لوحة المفاتيح، وإعداد معلومات مفصلة أثناء العمليات، أو محاولة اتخاذ خطوات أخرى لاستكشاف الأخطاء وإصلاحها، والتي لا يمكن إجراؤها إلا على الكمبيوتر ذاته. تأكد من وجود وثائق الكمبيوتر في متناول يدك.

 **تنبيه:** قبل العمل داخل جهاز الكمبيوتر، اتبع إرشادات الأمان الواردة مع الكمبيوتر.

معلومات المنتج

إذا كنت في حاجة لمعلومات حول المنتجات الإضافية المتاحة من Dell، أو إذا كنت ترغب في تقديم طلبية، تفضل بزيارة موقع Dell عبر الإنترنت على www.dell.com. للاطلاع على رقم الهاتف الذي يمكنك الاتصال به من منطقتك أو للتحدث إلى أحد متخصصي المبيعات، انظر "الاتصال بشركة Dell" على الصفحة 57.

إرجاع المكونات بغرض الإصلاح بموجب الضمان أو بغرض رد الثمن

يجب إعداد كل المكونات التي سيتم إرجاعها سواء للإصلاح أو لرد الثمن، كالتالي:

- 1 اتصل بشركة Dell للحصول على Return Material Authorization Number (رقم تخويل المواد المرتجعة)، واكتبه بوضوح على الصندوق من الخارج. للاطلاع على رقم الهاتف الذي يمكنك الاتصال به من منطقتك، انظر "الاتصال بشركة Dell" على الصفحة 57. ضع في الصندوق نسخة من الفاتورة وخطاب يوضح سبب الإرجاع.
 - 2 أرفق نسخة من قائمة تدقيق التشخيص (انظر "قائمة تدقيق التشخيص" على الصفحة 56)، توضح الاختبارات التي أجريتها وأية رسائل خطأ ظهرت عند استخدام Dell Diagnostics (انظر "الاتصال بشركة Dell" على الصفحة 57).
 - 3 قم بإرفاق أية ملحقات تخص الجزء (الأجزاء) الذي ستقوم بإرجاعه (كابات الطاقة والأقراص المرنة للبرامج، و الكتيبات، وغير ذلك) وذلك إذا كان الإرجاع سيتم بغرض رد الثمن.
 - 4 قم بتغليف المعدات التي ستقوم بإرجاعها باستخدام مواد التغليف الأصلية (أو مواد مشابهة لها).
- أنت مسؤول عن تسديد مصاريف الشحن. أنت مسؤول أيضاً عن تأمين أي منتج يتم إرجاعه، كما أنك تتحمل مسؤولية فقدانه أثناء الشحن إلى Dell. لا يُسمح بنظام الدفع عند التسليم (C.O.D).
- الطروود التي لا تلتزم بأي من الشروط السابقة لن تُقبل في مركز الاستلام الخاص بشركة Dell، كما سيتم إرجاعها لك.

- عناوين البريد الإلكتروني الخاصة بخدمة Dell Support (دعم Dell)
 - mobile_support@us.dell.com
 - support@us.dell.com
 - la-techsupport@dell.com (دول أمريكا اللاتينية والبحر الكاريبي فقط)
 - apsupport@dell.com (دول آسيا/المحيط الهادي فقط)
 - عناوين البريد الإلكتروني الخاصة بقسم التسويق والمبيعات لدى Dell
 - apmarketing@dell.com (دول آسيا/المحيط الهادي فقط)
 - sales_canada@dell.com (كندا فقط)
 - بروتوكول نقل الملفات (FTP) بدون اسم دخول
 - ftp.dell.com
- التسجيل كمستخدم: anonymous (مجهول)، استخدم عنوان البريد الإلكتروني الخاص بك ككلمة المرور الخاصة بك.

خدمة AutoTech

توفر خدمة دعم Dell المؤتمتة – AutoTech – إجابات مسجلة للأسئلة المتداولة بين عملاء Dell بشأن أجهزة الكمبيوتر المحمولة وأجهزة الكمبيوتر من نوع سطح المكتب الخاصة بهم. عندما تتصل بخدمة AutoTech، استخدم هاتفاً يعمل بنظام اللمس حتى تستطيع اختيار الموضوعات التي تتوافق مع أسئلتك. للاطلاع على رقم الهاتف الذي يمكنك الاتصال به من منطقتك، انظر "الاتصال بشركة Dell" على الصفحة 57.

خدمة حالة الطلب المؤتمتة

للتحقق من حالة أي من منتجات Dell التي قمت بطبها، يمكنك زيارة الموقع support.dell.com، أو يمكنك الاتصال بـ automated order-status service (خدمة حالة الطلب المؤتمتة). سوف تستمع إلى رسالة مسجلة تطالبك بالمعلومات الضرورية لتحديد طلبك والإبلاغ عنه. للاطلاع على رقم الهاتف الذي يمكنك الاتصال به من منطقتك، انظر "الاتصال بشركة Dell" على الصفحة 57.

مشكلات خاصة بطلبك

إذا كان لديك أية مشكلة بشأن طلبك، مثل أجزاء مفقودة أو أجزاء خطأ أو فاتورة غير صحيحة، فاتصل بشركة Dell للحصول على مساعدة العملاء. يجب أن تكون الفاتورة أو إيصال الشحن في متناول يديك عندما تقوم بالاتصال. للاطلاع على رقم الهاتف الذي يمكنك الاتصال به من منطقتك، انظر "الاتصال بشركة Dell" على الصفحة 57.

للحصول على إرشادات حول استخدام دعم Dell، انظر "الدعم الفني وخدمة العملاء" على الصفحة 52.

ملاحظة: لا تتوفر بعض الخدمات التالية في جميع البلدان خارج الولايات المتحدة. اتصل بمندوب Dell المحلي للمزيد من المعلومات حول توافر هذه الخدمات.

الدعم الفني وخدمة العملاء

تتوفر خدمة الدعم من Dell من أجل الإجابة على أسئلتك المتعلقة بأجهزة Dell™. يستخدم فريق العمل لدينا نظام تشخيص يعتمد على الكمبيوتر، وذلك لتقديم إجابات سريعة ودقيقة. للاتصال بخدمة الدعم من Dell انظر "قبل أن تتصل" على الصفحة 55، ثم انظر في معلومات الاتصال الخاصة بمنطقتك أو انتقل إلى موقع support.dell.com.

DellConnect™

إن DellConnect عبارة عن أداة بسيطة للوصول عبر الإنترنت، والتي تتيح لأي عضو من فريق الدعم والخدمات في شركة Dell الوصول إلى الكمبيوتر الخاص بك من خلال اتصال بالإنترنت وتشخيص المشكلة التي يواجهها الكمبيوتر لديك وإصلاحها، وذلك كله تحت إشرافك. للمزيد من المعلومات قم بزيارة support.dell.com وانقر فوق **DellConnect**.

الخدمات عبر الإنترنت

يمكنك التعرف على منتجات وخدمات Dell على المواقع التالية:

www.dell.com

www.dell.com/ap (دول آسيا/المحيط الهادي فقط)

www.dell.com/jp (اليابان فقط)

www.euro.dell.com (أوروبا فقط)

www.dell.com/la (أمريكا اللاتينية ودول الكاريبي)

www.dell.ca (كندا فقط)

يمكنك الوصول إلى خدمة Dell Support (دعم Dell) عبر مواقع الويب وعناوين البريد الإلكتروني التالية:

• مواقع Dell Support (دعم Dell)

support.dell.com

support.jp.dell.com (اليابان فقط)

support.euro.dell.com (أوروبا فقط)

الوصول إلى التعليمات

الحصول على المساعدة

⚠ تنبيه: إذا أردت إزالة غطاء الكمبيوتر، فقم أولاً بفصل الكمبيوتر وكبلات المودم عن كافة مآخذ التيار الكهربائي.

إذا واجهت مشكلة في جهاز الكمبيوتر، يمكنك القيام بالخطوات التالية لتشخيص المشكلة وإصلاحها:

- 1 انظر "حل المشكلات" على الصفحة 35 للحصول على المعلومات والإجراءات الخاصة بالمشكلة التي يواجهها الكمبيوتر الخاص بك.
- 2 انظر "Dell Diagnostics" على الصفحة 31 للتعرف على الإجراءات الخاصة بكيفية تشغيل Dell Diagnostics.
- 3 قم بملء "قائمة تدقيق التشخيص" على الصفحة 56.
- 4 استخدم مجموعة منتجات Dell الشاملة للخدمات الفورية عبر الإنترنت، والمتاحة على موقع Dell Support (دعم Dell) على (support.dell.com) وذلك للحصول على المساعدة في إجراءات التثبيت واستكشاف الأخطاء وإصلاحها. انظر "الخدمات عبر الإنترنت" على الصفحة 52 للحصول على قائمة شاملة بخدمات Dell Support (دعم Dell) عبر الإنترنت.
- 5 إذا لم تساعد الخطوات السابقة على حل المشكلة، انظر "الاتصال بشركة Dell" على الصفحة 57.

ملاحظة: اتصل بـ Dell Support (دعم Dell) من هاتف قريب من الكمبيوتر، حتى يتمكن فريق الدعم من مساعدتك في أية إجراءات ضرورية.

ملاحظة: قد لا يكون نظام Express Service Code (رمز الخدمة السريعة) من Dell متاحاً في كل الدول.

عند مطابقتك بذلك من نظام الهاتف الآلي في Dell، قم بإدخال Express Service Code (رمز الخدمة السريعة) ليتم توجيه الاتصال مباشرة إلى موظف الدعم المناسب. إذا لم يكن لديك Express Service Code (رمز الخدمة السريعة)، افتح المجلد **Accessories Dell** (ملحقات Dell) وانقر نقرًا مزدوجاً فوق **Express Service Code** (رمز الخدمة السريعة)، ثم اتبع الإرشادات.

المحتويات	المستند/الوسائط/الملصق
<ul style="list-style-type: none"> • حول نظام التشغيل الخاص بك. • استخدام الملحقات وصيانتها. • فهم التقنيات مثل RAID والإنترنت و Bluetooth® و البريد الإلكتروني وعمل الشبكات وغيرها. 	<p>Dell Technology Guide (دليل تقنيّة Dell)</p> <p>يكون دليل التقنية من Dell متاحًا على support.dell.com</p>
<ul style="list-style-type: none"> • يوفر مفتاح منتج نظام التشغيل الخاص بك. 	<p>ملصق ترخيص Microsoft® Windows®</p> <p>يوجد ترخيص Microsoft Windows الخاص بك على الكمبيوتر.</p>
<ul style="list-style-type: none"> • معلومات الضمان • البنود والشروط (الولايات المتحدة فقط) • تعليمات الأمان • المعلومات التنظيمية • معلومات الهندسة البشرية • اتفاقية ترخيص المستخدم 	<p>تكون معلومات أمان المنتج والضمان متاحة في صورة نسخة صلبة مع الكمبيوتر.</p>

مواقع الملفات

ملاحظة: قد تكون بعض المزايا أو الوسائط اختيارية، وقد لا يتم شحنها مع الكمبيوتر الخاص بك. وقد لا تتوافر بعض المزايا أو الوسائط في بلدان معينة.

ملاحظة: يجوز شحن معلومات إضافية مع الكمبيوتر الخاص بك.

المحتويات	المستند/الوسائط/الملصق
<ul style="list-style-type: none"> • استخدم رقم الصيانة لتمييز الكمبيوتر الخاص بك عندما تستخدم موقع support.dell.com أو اتصل بالدعم الفني. • أدخل رمز الخدمة السريعة Express Service لتوجيه مكالمتك عند الاتصال بالدعم الفني. <p>ملاحظة: توجد كل من Service Tag (رقم الصيانة) و Express Service Code (رمز الخدمة السريعة) على الكمبيوتر الخاص بك.</p>	<p>Service Tag (رقم الخدمة) / Express Service Code (رمز الخدمة السريعة)</p> <p>يوجد Service Tag (رقم الخدمة) و Express Service Code (رمز الخدمة السريعة) على الكمبيوتر لديك.</p>
<ul style="list-style-type: none"> • برنامج لتشخيص مشكلات الكمبيوتر. • برامج تشغيل للكمبيوتر. <p>ملاحظة: يمكن إيجاد تحديثات لبرامج التشغيل والوثائق على support.dell.com.</p> <ul style="list-style-type: none"> • برامج نظام الكمبيوتر المكتبي (DSS). • ملفات القراءة. <p>ملاحظة: قد يتم إرفاق الملفات التمهيدية على الوسائط لتوفير آخر التحديثات حول التغييرات الفنية التي تم إدخالها على الكمبيوتر الخاص بك، أو لتوفير مواد مرجعية فنية متقدمة للفنيين أو المستخدمين المتمرسين.</p>	<p>وسائط برامج التشغيل والأدوات المساعدة</p> <p>تتمثل وسائط <i>Drivers and Utilities</i> (برامج التشغيل والأدوات المساعدة) في قرص مضغوط أو قرص DVD والتي قد يتم شحنها مع الكمبيوتر.</p>
<p>إعادة تثبيت نظام التشغيل</p>	<p>وسائط Operating System (نظام التشغيل)</p> <p>تتمثل وسائط Operating System (نظام التشغيل) في قرص مضغوط أو قرص DVD والتي قد يتم شحنها مع الكمبيوتر.</p>
<ul style="list-style-type: none"> • كيفية إزالة الأجزاء وتركيبها • كيفية تهيئة إعدادات النظام • كيفية استكشاف الأخطاء وإصلاحها وحل المشكلات 	<p>Service Manual (دليل الخدمة)</p> <p>يمكن العثور على <i>Service Manual</i> (دليل الخدمة) الخاص بالكمبيوتر على موقع support.dell.com.</p>

إعادة تثبيت Windows Vista®

قد تستغرق عملية إعادة التثبيت ما بين ساعة إلى ساعتين حتى تكتمل. بعد إعادة تثبيت نظام التشغيل، يجب عليك أيضاً إعادة تثبيت برامج تشغيل الأجهزة وبرنامج الحماية من الفيروسات والبرامج الأخرى.

1 قم بحفظ وإغلاق أية ملفات مفتوحة، وإنهاء أي برامج مفتوحة.

2 أدخل وسائط *Operating System* (نظام التشغيل).

3 انقر Exit (خروج) إذا ظهرت رسالة Install Windows (تثبيت Windows).

4 أعد تشغيل الكمبيوتر.

عندما يظهر شعار DELL اضغط على <F12> على الفور.

 **ملاحظة:** إذا انتظرت طويلاً وظهر شعار نظام التشغيل، واصل الانتظار حتى ترى سطح مكتب Microsoft® Windows، ثم قم بإيقاف تشغيل الكمبيوتر وإعادة المحاولة.

 **ملاحظة:** تعمل الخطوات التالية على تغيير تتابع التمهيد لمرة واحدة فقط. في المرة التالية التي تقوم فيها بتشغيل الكمبيوتر، يتم تمهيده وفقاً للأجهزة المحددة في برنامج إعداد النظام.

5 عندما تظهر قائمة أجهزة التمهيد، قم بتحديد **CD/DVD/CD-RW Drive** (محرك أقراص CD/DVD/CD-RW) ثم اضغط <Enter>.

6 اضغط على أي مفتاح للتمهيد من القرص المضغوط.

7 اتبع التعليمات على الشاشة لإكمال التثبيت.

➡ **إشعار:** إذا لم ترغب في المتابعة باستخدام Factory Image Restore (استعادة النسخ الأصلية للبيانات)، فانقر فوق **Cancel** (إلغاء).

7 انقر فوق خانة الاختيار لتأكيد رغبتك في متابعة إعادة تهيئة القرص الصلب واستعادة برامج النظام إلى إعدادات المصنع، ثم انقر فوق **Next** (التالي).
تبدأ عملية الاستعادة وقد يستغرق استكمالها خمس دقائق أو أكثر. تظهر رسالة عند استعادة نظام التشغيل والتطبيقات المثبتة في المصنع إلى إعدادات المصنع.

8 انقر فوق **Finish** (إنهاء) لإعادة بدء تشغيل النظام.

استخدام وسائط نظام التشغيل

قبل أن تبدأ

إذا كنت تفكر في إعادة تثبيت نظام التشغيل Windows لإصلاح إحدى المشكلات المتعلقة ببرامج تشغيل تم تثبيته مؤخراً، فحاول أولاً استخدام Windows Device Driver Rollback (استعادة برنامج تشغيل الجهاز في Windows). انظر "استخدام خاصية إعادة برامج تشغيل الأجهزة في Windows إلى حالتها السابقة" على الصفحة 42. إذا لم يحل Device Driver Rollback (إعادة برنامج تشغيل الجهاز) المشكلة، استخدم System Restore (استعادة النظام) لإعادة نظام التشغيل إلى حالة التشغيل التي كان عليها قبل أن يتم تثبيت برنامج التشغيل الجديد. انظر "استخدام استعادة النظام في Microsoft Windows System Restore" على الصفحة 45.

➡ **إشعار:** قبل القيام بالتثبيت، قم بعمل نسخ احتياطية لجميع ملفات البيانات الموجودة على محرك القرص الصلب الأساسي. For conventional hard drive configurations, the primary hard drive is the first drive detected by the computer.

لإعادة تثبيت Windows، فإنك تحتاج إلى العناصر التالية:

- وسائط Dell™ لنظام التشغيل
- القرص المضغوط *Drivers and Utilities* (برامج التشغيل والأدوات المساعدة)

ملاحظة: تحتوي *Dell Drivers and Utilities media* (وسائط برامج التشغيل والأدوات المساعدة) على برامج التشغيل التي تم تثبيتها أثناء تجميع الكمبيوتر. استخدم القرص *Dell Drivers and Utilities media* (وسائط برامج التشغيل والأدوات المساعدة من Dell) لتحميل أي برامج تشغيل مطلوبة. تبعاً للمنطقة التي قمت بطلب الكمبيوتر منها أو إذا قمت بطلب الوسائط. قد لا يتم إرسال *Dell Drivers and Utilities media* وسائط برامج التشغيل والأدوات المساعدة و *Operating System* نظام التشغيل مع الكمبيوتر.

استخدام Dell Factory Image Restore

إشعار: يؤدي استخدام Dell Factory Image Restore (استعادة النسخ الأصلية لبيانات Dell) إلى حذف كافة البيانات الموجودة على محرك القرص الصلب وإزالة أية برامج أو برامج تشغيل تم تثبيتها بعد استلام الكمبيوتر بشكل دائم. قم بإجراء نسخ احتياطي للبيانات قبل استخدام هذه الخيارات، إن أمكن. لا تستخدم Dell Factory Image Restore (استعادة النسخ الأصلية للبيانات من Dell) إلا إذا لم يتمكن System Restore (استعادة النظام) من حل مشكلة نظام التشغيل لديك.

ملاحظة: قد لا يكون Dell Factory Image Restore (استعادة النسخ الأصلية لبيانات Dell) متاحاً في دول معينة أو على أجهزة كمبيوتر معينة.

استخدم Dell Factory Image Restore (استعادة النسخ الأصلية للبيانات من Dell) فقط كأخر وسيلة لاستعادة نظام التشغيل. تؤدي هذه الخيارات إلى استعادة القرص الصلب إلى حالة التشغيل التي كان عليها عند شراء الكمبيوتر. أية برامج أو ملفات تمت إضافتها منذ استلام الكمبيوتر - بما في ذلك ملفات البيانات - يتم حذفها بشكل دائم من على القرص الصلب. تتضمن ملفات البيانات المستندات وجدول البيانات ورسائل البريد الإلكتروني والصور الرقمية وملفات الموسيقى وغير ذلك. قم بعمل نسخ احتياطية لكل البيانات قبل استخدام Factory Image Restore (استعادة النسخ الأصلية للبيانات) إذا أمكن.

استعادة النسخ الأصلية للبيانات من Dell

- 1 قم بتشغيل الكمبيوتر. عند ظهور شعار Dell، اضغط <F8> عدة مرات للوصول إلى الإطار "خيارات التشغيل المتقدمة في Vista".
 - 2 حدد **Repair Your Computer** (إصلاح الكمبيوتر).
 - 3 يظهر الإطار System Recovery Options (خيارات استعادة النظام).
 - 3 حدد شكل لوحة المفاتيح وانقر فوق **Next** (التالي).
 - 4 للوصول إلى خيارات الاستعادة، قم بتسجيل الدخول كمستخدم محلي. للوصول إلى سطر الأوامر اكتب administrator، في حقل اسم المستخدم ثم انقر فوق OK (موافق).
 - 5 انقر فوق **Dell Factory Image Restore** (استعادة النسخ الأصلية للبيانات من Dell)
- ملاحظة:** تبعاً للتهيئة التي قمت بها، فقد نحتاج إلى تحديد **Dell Factory Tools** (الأدوات الأصلية من Dell)، ثم **Dell Factory Image Restore** (استعادة النسخ الأصلية للبيانات).
- تظهر شاشة الترحيب الخاصة بـ Dell Factory Image Restore.
- 6 انقر فوق **Next** (التالي).
 - تظهر شاشة Confirm Data Deletion (تأكيد حذف البيانات).

- إذا تلقيت قرص نظام التشغيل مع الكمبيوتر الخاص بك، يمكنك استخدامه لاستعادة نظام التشغيل. ولكن استخدام القرص المضغوط لنظام التشغيل يقوم أيضاً بحذف جميع البيانات على القرص الصلب. لا تستخدم القرص إلا إذا تعذر على System Restore (استعادة النظام) حل مشكلة نظام التشغيل.

استخدام استعادة النظام في Microsoft Windows System Restore

توفر نظم تشغيل Windows خيار System Restore (استعادة النظام) ليتيح لك إرجاع الكمبيوتر لحالة التشغيل الأولى (دون التأثير على ملفات البيانات) وذلك إذا كانت التغييرات في الأجهزة أو البرامج أو غيرها من إعدادات النظام قد تركزت الكمبيوتر في حالة غير مرغوبة للتشغيل. علماً بأنه يمكن الرجوع في أية تغييرات يتم إجؤها على الكمبيوتر بواسطة هذه الخاصية.

إشعار: قم بشكل منتظم بعمل نسخ احتياطية من ملفات البيانات. فخاصية System Restore (استعادة النظام) لا تراقب ملفات البيانات ولا تقوم باستعادتها.

ملاحظة: تمت كتابة الإجراءات المذكورة في هذا المستند للعرض الافتراضي في Windows، لذلك قد لا تنطبق إذا قمت بضبط كمبيوتر Dell™ على عرض Windows Classic (Windows الكلاسيكي).

بدء استعادة النظام

- 1 انقر فوق **Start** (ابدأ) .
 - 2 في مربع **Start Search** (بدء البحث)، اكتب **System Restore** (استعادة النظام) واضغط على **<Enter>**.
 - ملاحظة:** قد يظهر إطار **User Account Control** (التحكم بحساب المستخدم). إذا كنت مسؤولاً عن الكمبيوتر، فانقر فوق **Continue** (متابعة)؛ وإلا فقم بالاتصال بالمسؤول الخاص بك لمتابعة الإجراء المطلوب.
 - 3 انقر فوق **Next** (التالي) واتبع الأوامر المتبقية على الشاشة.
- إذا لم تحل استعادة النظام المشكلة، فيمكنك التراجع عن آخر عملية استعادة للنظام.

التراجع عن آخر استعادة للنظام

إشعار: قبل التراجع عن آخر استعادة للنظام، قم بحفظ وإغلاق جميع الملفات المفتوحة وإنهاء أية برامج مفتوحة. لا تقم بتغيير أو فتح أو حذف أية ملفات أو برامج حتى تكتمل عملية استعادة النظام.

- 1 انقر فوق **Start** (ابدأ) .
- 2 في مربع **Start Search** (بدء البحث)، اكتب **System Restore** (استعادة النظام) واضغط على **<Enter>**.
- 3 انقر فوق **Undo my last restoration** (التراجع عن آخر استعادة) ثم انقر فوق **Next** (التالي).

إعادة تثبيت برامج التشغيل يدوياً

بعد استخراج ملفات برنامج التشغيل إلى القرص الصلب لديك، كما هو مبين في القسم السابق:

- 1 انقر فوق الزر Start (ابدأ) في النظام Windows Vista ، ثم انقر بالزر الأيمن للماوس فوق **Computer** (الكمبيوتر).
- 2 انقر فوق **Properties** (خصائص) ← **Device Manager** (إدارة الأجهزة).
-  **ملاحظة:** قد يظهر إطار **User Account Control** (التحكم بحساب المستخدم). إذا كنت مسؤولاً عن جهاز الكمبيوتر، فانقر فوق **Continue** (متابعة) أو اتصل بالمسؤول الخاص بك للدخول إلى **Device Manager** (إدارة الأجهزة).
- 3 انقر نقرًا مزدوجاً فوق نوع الجهاز الذي تقوم بتثبيت برنامج التشغيل له (على سبيل المثال، **Audio** (صوت) أو **Video** (فيديو)).
- 4 انقر نقرًا مزدوجاً فوق اسم الجهاز الذي تقوم بتثبيت برنامج التشغيل له.
- 5 انقر فوق علامة التبويب **Driver** (برنامج التشغيل) ← **Update Driver** (تحديث برنامج التشغيل) ← **Browse my computer for driver software** (استعراض الكمبيوتر بحثاً عن برامج التشغيل).
- 6 انقر فوق **Browse** (استعراض) واستعرض إلى المكان الذي قمت بنسخ ملفات برنامج التشغيل فيه مسبقاً.
- 7 عندما يظهر اسم برنامج التشغيل المناسب، انقر فوق اسم برنامج التشغيل ← **OK** (موافق) ← **Next** (التالي).
- 8 انقر فوق **Finish** (إنهاء) وأعد تشغيل الكمبيوتر.

استعادة نظام التشغيل

يمكنك استعادة نظام التشغيل لديك بالطرق التالية:

- يقوم System Restore بإعادة الكمبيوتر لحالة التشغيل السابقة دون التأثير على ملفات البيانات. استخدم System Restore (استعادة النظام) كحل أول لاستعادة نظام التشغيل والحفاظ على ملفات البيانات.
- تعمل Dell PC Restore (استعادة كمبيوتر Dell) (في نظام Windows XP) على استعادة القرص الصلب إلى حالة التشغيل التي كان عليها عند قيامك بشراء الكمبيوتر. كلاهما يقوم بحذف كافة البيانات الموجودة على القرص الصلب بشكل دائم وإزالة أية برامج تم تثبيتها بعد استلامك للكمبيوتر. لا تستخدم Dell Factory Image Restore (استعادة النسخ الأصلية للبيانات من Dell) إلا إذا لم يتمكن System Restore (استعادة النظام) من حل مشكلة نظام التشغيل لديك.

استخدام وسائط **Drivers and Utilities** (برامج التشغيل والأدوات المساعدة).

إذا لم يتم حل المشكلة بواسطة إعادة برنامج تشغيل الجهاز أو استعادة النظام ("استعادة نظام التشغيل" على الصفحة 44) فعليك إعادة تثبيت برنامج التشغيل من وسائط **Drivers and Utilities** (برامج التشغيل والأدوات المساعدة).

1 عند عرض سطح مكتب Windows قم بإدخال وسائط **Drivers and Utilities** (برامج التشغيل والأدوات المساعدة).

إذا كانت هذه هي المرة الأولى التي تستخدم فيها وسائط **Drivers and Utilities** (برامج التشغيل والأدوات المساعدة)، فقم بالتوجه إلى الخطوة 2. إذا لم تكن هذه هي المرة الأولى، فانقل إلى الخطوة 5.

2 اتبع التعليمات التي تظهر على الشاشة عند بدء تشغيل برنامج تثبيت وسائط **Drivers and Utilities** (برامج التشغيل والأدوات المساعدة).

3 عند ظهور نافذة **InstallShield Wizard Complete** (اكتمال معالج **InstallShield**)، قم بإخراج وسائط **Drivers and Utilities** (برامج التشغيل والأدوات المساعدة) ثم انقر فوق **Finish** (إنهاء) لإعادة بدء تشغيل الكمبيوتر.

4 أعد إدخال وسائط **Drivers and Utilities** (برامج التشغيل والأدوات المساعدة)، عند ظهور سطح مكتب Windows.

5 من شاشة **Welcome Dell System Owner** (الترحيب بمالك نظام Dell)، انقر فوق **Next** (التالي).

 **ملاحظة:** لا يعرض برنامج **Drivers and Utilities** (برامج التشغيل والأدوات المساعدة) سوى برامج تشغيل الأجهزة المثبتة بجهاز الكمبيوتر. إذا قمت بتثبيت أجهزة إضافية، فقد لا تعرض وسائط **Drivers and Utilities** (برامج التشغيل والأدوات المساعدة) برامج تشغيل هذه الأجهزة الجديدة. وإذا لم تظهر برامج التشغيل هذه، فأخرج من برنامج وسائط **Drivers and Utilities** (برامج التشغيل والأدوات المساعدة) للحصول على معلومات حول برامج التشغيل، انظر الوثائق المرفقة مع الجهاز.

تظهر رسالة تفيد بأن وسائط **Drivers and Utilities** (برامج التشغيل والأدوات المساعدة) يصدد الكشف عن الأجهزة في الكمبيوتر.

يتم عرض برامج التشغيل المستخدمة من قبل الكمبيوتر تلقائياً في **My Drivers** - لقد قامت وسائط برامج التشغيل والأدوات المساعدة بتعريف هذه المكونات في نافذة النظام الخاص بك.

6 انقر فوق برنامج التشغيل الذي تريد إعادة تثبيته واتباع التعليمات الموضحة على الشاشة. إذا لم يتم إدراج برنامج تشغيل معين، فهذا يعني أن ذلك البرنامج غير مطلوب من جانب نظام التشغيل.

التعرف على برامج التشغيل

إذا واجهت مشكلة في أي جهاز، فعليك تحديد ما إذا كان برنامج التشغيل هو مصدر المشكلة أم لا، وإذا لزم الأمر، تحديث برنامج التشغيل.

1 انقر الزر Start Windows Vista™ (ابدأ) في النظام ، ثم انقر بالزر الأيمن للماوس على **Computer** (الكمبيوتر).

2 انقر فوق **Properties** (خصائص) ← **Device Manager** (إدارة الأجهزة).

 **ملاحظة:** قد يظهر إطار **User Account Control** (التحكم بحساب المستخدم). إذا كنت مسؤولاً عن الكمبيوتر، فانقر فوق **Continue** (متابعة)؛ أو اتصل بالمسؤول للمتابعة.

قم بالتمرير لأسفل في القائمة لرؤية ما إذا كان هناك أي جهاز مميز بعلامة تعجب (دائرة صفراء بها علامة [!]) على رمز الجهاز.

إذا ظهرت علامة تعجب بجانب اسم الجهاز، فقد تحتاج إلى إعادة تثبيت برنامج التشغيل أو تثبيت برنامج تشغيل جديد (انظر "إعادة تثبيت برامج التشغيل والأدوات المساعدة" على الصفحة 42).

إعادة تثبيت برامج التشغيل والأدوات المساعدة

 **إشعار:** يوفر كل من موقع دعم Dell على العنوان support.dell.com ووسائط **Drivers and Utilities** (برامج التشغيل والأدوات المساعدة)، برامج تشغيل معتمدة لأجهزة كمبيوتر Dell™. إذا قمت بتثبيت برامج تشغيل من مصادر أخرى، فقد لا يعمل الكمبيوتر بشكل صحيح.

استخدام خاصة إعادة برامج تشغيل الأجهزة في **Windows** إلى حالتها السابقة

إذا حدثت مشكلة على الكمبيوتر لديك بعد تثبيت أحد برامج التشغيل أو تحديثه، فاستخدم خاصة **Windows Device Driver Rollback** (إعادة برامج تشغيل الأجهزة في نظام Windows) لاستبدال برنامج التشغيل بالإصدار الذي تم تثبيته قبل ذلك.

1 انقر فوق الزر Start Windows Vista (ابدأ) في النظام ، ثم انقر بالزر الأيمن للماوس فوق **Computer** (الكمبيوتر).

2 انقر فوق **Properties** (خصائص) ← **Device Manager** (إدارة الأجهزة).

 **ملاحظة:** قد يظهر إطار **User Account Control** (التحكم بحساب المستخدم). إذا كنت مسؤولاً عن جهاز الكمبيوتر، فانقر فوق **Continue** (متابعة) أو اتصل بالمسؤول الخاص بك للدخول إلى **Device Manager** (إدارة الأجهزة).

3 انقر بزر الماوس الأيمن فوق الجهاز الذي تم تثبيت برنامج التشغيل له وانقر فوق **Properties** (خصائص).

4 انقر فوق علامة التبويب **Drivers** (برامج التشغيل) ← **Roll Back Driver** (استعادة برنامج التشغيل).

إعادة تثبيت نظام التشغيل

برامج التشغيل

ما هو برنامج التشغيل؟

يمثل برنامج التشغيل برنامجاً يتحكم في أحد الأجهزة مثل الطابعة أو الماوس أو لوحة المفاتيح. وتحتاج جميع الأجهزة إلى برنامج تشغيل.

يعمل برنامج التشغيل كوحدة ترجمة بين الجهاز وأي برامج أخرى تستخدم الجهاز. ولكل جهاز مجموعته الخاصة من الأوامر المتخصصة التي لا يتعرف عليها سوى برنامج تشغيله.

تُشحن Dell™ الكمبيوتر إليك وتكون برامج التشغيل مثبتة فيه، ولا حاجة إلى أي تثبيت أو تهيئة إضافية.

➡ **إشعار:** قد تحتوي وسائط *Drivers and Utilities* (برامج التشغيل والأدوات المساعدة) على برامج تشغيل خاصة بأنظمة تشغيل غير مثبتة على الكمبيوتر لديك. لذا تأكد من أنك تقوم بتثبيت البرامج المناسبة لنظام التشغيل الذي تستخدمه.

ترد العديد من برامج التشغيل - مثل برامج تشغيل لوحة المفاتيح - مع نظام التشغيل Microsoft® Windows®. قد تحتاج لتثبيت برامج التشغيل في الحالات التالية:

- ترقية نظام التشغيل.
- إعادة تثبيت نظام التشغيل.
- توصيل أو تركيب جهاز جديد.

راجع وثائق المنتج أو اتصل بالجهة المصنعة للبرامج للحصول على معلومات استكشاف الأخطاء وإصلاحها -

- تأكد من توافق البرنامج مع نظام التشغيل المثبت على الكمبيوتر الخاص بك.
- تأكد من إيفاء الكمبيوتر الخاص بك بالحد الأدنى من متطلبات الأجهزة اللازمة لتشغيل البرنامج. انظر وثائق البرنامج للحصول على المعلومات.
- تأكد من أن تثبيت البرنامج وتهيئته بشكل صحيح.
- تحقق من عدم تعارض برامج تشغيل الأجهزة مع البرنامج.
- إذا لزم الأمر، قم بإلغاء تثبيت البرنامج وإعادة تهيئته مرة أخرى.

قم بعمل نسخة احتياطية من الملفات على الفور

استخدم برنامجاً للكشف عن الفيروسات لفحص القرص الصلب أو الأقراص المرنة أو المضغوطة

قم بحفظ وإغلاق أية ملفات أو برامج مفتوحة، وقم بإيقاف تشغيل الكمبيوتر من قائمة START (ابدأ)

توقف أحد البرامج عن الاستجابة

قم بإنهاء البرنامج -

- 1 اضغط على <Esc><Shift><Ctrl> في نفس الوقت.
- 2 انقر فوق **Applications** (تطبيقات).
- 3 انقر البرنامج الذي توقف عن الاستجابة.
- 4 انقر فوق **End Task** (إنهاء المهمة).

تعطل أحد البرامج بشكل متكرر

 **ملاحظة:** عادةً ما يشمل البرنامج على إرشادات للتنبيه في وثائق المنتج الخاصة به أو على قرص مرن أو مضغوط.

التحقق من وثائق البرنامج - إذا لزم الأمر، قم بإلغاء تثبيت البرنامج وإعادة تثبيته مرة أخرى.

إذا كان البرنامج قد تم تصميمه لإصدار سابق من نظام التشغيل
Microsoft® Windows®

تشغيل **Program Compatibility Wizard** (معالج توافق البرامج) - يقوم Program Compatibility Wizard (معالج توافق البرامج) بتهيئة البرنامج بحيث يتم تشغيله في بيئة مشابهة لبيئات أنظمة التشغيل الأخرى بخلاف Windows Vista.

- 1 انقر فوق Start (ابدأ)  ← **Control Panel** (لوحة التحكم) ← **Programs** (البرامج) ← **Use an older program with this version of Windows** (استخدام برنامج قديم مع هذا الإصدار من Windows).
- 2 في شاشة الترحيب انقر فوق **Next** (التالي).
- 3 اتبع الإرشادات التي تظهر على الشاشة.

ظهور شاشة زرقاء ثابتة

قم بإيقاف تشغيل الكمبيوتر - إذا لم تكن قادراً على الحصول على استجابة بالضغط على مفتاح على لوحة المفاتيح لديك، أو من خلال تحريك الماوس، اضغط مع الاستمرار على زر الطاقة لمدة لا تقل عن 8 إلى 10 ثوان حتى يتم إغلاق الكمبيوتر. قم بعد ذلك بإعادة تشغيل الكمبيوتر.

مشكلات أخرى في البرامج

إذا واجهت أية مشاكل أخرى بالذاكرة -

- قم بإعادة وضع وحدات الذاكرة (انظر *Service Manual* (دليل الخدمة) على موقع Dell Support للدعم على support.dell.com) للتأكد من أن الكمبيوتر متصل بالذاكرة بنجاح.
- تأكد من أنك تتبع إرشادات تثبيت الذاكرة (انظر *Service Manual* (دليل الخدمة) على موقع دعم Dell على الويب على support.dell.com).
- يعتمد الكمبيوتر الذي تستخدمه ذاكرة DDR3. للحصول على المزيد من المعلومات حول نوع الذاكرة المدعومة من الكمبيوتر الخاص بك، انظر "المواصفات" على الصفحة 17.
- تشغيل Dell Diagnostics (انظر "Dell Diagnostics" على الصفحة 31).

مشكلات عدم الاستجابة والبرمجيات

 **تنبيه:** قبل الشروع في أي إجراء من الإجراءات الموضحة في هذا القسم، اتبع إرشادات الأمان الواردة مع الكمبيوتر.

تعذر بدء تشغيل الكمبيوتر

تأكد من أن إحكام توصيل كبل الطاقة بالكمبيوتر وبمأخذ التيار الكهربائي.

توقف الكمبيوتر عن الاستجابة

 **إشعار:** قد تفقد البيانات إذا لم تتمكن من إيقاف تشغيل نظام التشغيل.

قم بإيقاف تشغيل الكمبيوتر - إذا لم تكن قادراً على الحصول على استجابة بالضغط على مفتاح على لوحة المفاتيح لديك، أو من خلال تحريك الماوس، اضغط مع الاستمرار على زر الطاقة لمدة لا تقل عن 8 إلى 10 ثوان حتى يتم إغلاق الكمبيوتر. قم بعد ذلك بإعادة تشغيل الكمبيوتر.

إذا كان مصباح الطاقة يومض باللون الكهرماني - فإن الكمبيوتر يتلقى تياراً كهربائياً، وقد يكون هناك خلل في أحد الأجهزة أو قد لا يكون مثبتاً بشكل صحيح.

- انزع وحدات الذاكرة ثم أعد تركيبها (انظر *Service Manual* (دليل الخدمة) على موقع دعم Dell على الويب على support.dell.com).
- انزع أية بطاقات ثم أعد تركيبها (انظر *Service Manual* (دليل الخدمة) على موقع دعم Dell على الويب على support.dell.com).
- انزع بطاقة الجرافيكس ثم أعد تركيبها (انظر *Service Manual* (دليل الخدمة) على موقع دعم Dell على الويب على support.dell.com).

إزالة التداخل - تتمثل بعض الأسباب المحتملة للتداخل في:

- الطاقة ولوحة المفاتيح وكبلات التمدد الخاصة بالماوس.
- وجود العديد من الأجهزة المتصلة بنفس مشترك الطاقة.
- وجود مشتركات طاقة عديدة متصلة بنفس المأخذ الكهربائي.

مشكلات الذاكرة

تنبيه: قبل الشروع في أي إجراء من الإجراءات الموضحة في هذا القسم، اتبع إرشادات الأمان الواردة مع الكمبيوتر. 

إذا تلقيت رسالة تشير إلى وجود ذاكرة غير كافية -

- قم بحفظ وإغلاق أية ملفات مفتوحة والخروج من أية برامج مفتوحة لا تستخدمها وذلك لترى ما إذا كان ذلك يؤدي لحل المشكلة.
- انظر وثائق البرنامج لمعرفة الحد الأدنى من متطلبات الذاكرة. ضع ذاكرة إضافية إذا كان ذلك ضرورياً (انظر *Service Manual* (دليل الخدمة) على موقع دعم Dell على الويب على support.dell.com).
- قم بإعادة وضع وحدات الذاكرة (انظر *Service Manual* (دليل الخدمة) على موقع Dell Support للدعم على support.dell.com) للتأكد من أن الكمبيوتر متصل بالذاكرة بنجاح.
- تشغيل Dell Diagnostics (انظر "Dell Diagnostics" على الصفحة 31).

حل المشكلات

مشكلات الطاقة

⚠ تنبيه: قبل الشروع في أي إجراء من الإجراءات الموضحة في هذا القسم، اتبع إرشادات الأمان الواردة مع الكمبيوتر.

- إذا كان مصباح الطاقة مطفأ - الكمبيوتر في وضع إيقاف التشغيل أو لا تصل إليه طاقة.**
- قم بإعادة تثبيت كبل الطاقة في فتحة الطاقة على الجانب الخلفي من الكمبيوتر والمأخذ الكهربائي.
 - إذا كان الكمبيوتر متصلاً بمشترك كهربائي، فتأكد من أن المشترك متصلاً بمأخذ كهربائي ومن أنه في وضع التشغيل. تجاوز أجهزة حماية الطاقة ومشترك الطاقة وكبلات التمديد للتحقق من أن الكمبيوتر يبدأ التشغيل بشكل صحيح.
 - تأكد من عمل مأخذ التيار الكهربائي وذلك باختباره بجهاز آخر، على سبيل المثال أحد المصابيح.

- إذا كان مصباح الطاقة يضيء باللون الأزرق أو الأبيض الثابت والكمبيوتر لا يستجيب -**
- تأكد من توصيل الشاشة وتشغيلها.
 - إذا كانت الشاشة متصلة وقيد التشغيل، انظر "أكواد صوت التنبيه" على الصفحة 27.

إذا كان مصباح الطاقة يومض باللون الأزرق أو الأبيض - الكمبيوتر في وضع الانتظار. اضغط على أي مفتاح على لوحة المفاتيح أو قم بتحريك الماوس أو اضغط على زر الطاقة لاستئناف التشغيل العادي.

إذا كان مصباح الطاقة يضيء بلون كهربائي ثابت - حدوث مشكلة في الطاقة أو تعطل جهاز داخلي.

- تأكد من أن فتحة توصيل الطاقة بجهد 12 فولت (12V) موصلة بإحكام بلوحة النظام (انظر *Service Manual* (دليل الخدمة) على موقع دعم Dell على support.dell.com).
- تأكد من أن كبل الطاقة الرئيسي وكبل اللوحة الأمامية موصولان بإحكام بلوحة النظام (انظر *Service Manual* (دليل الخدمة) على موقع دعم Dell على support.dell.com).

3 إذا تمت مصادفة إحدى المشكلات خلال اختبار ما، فسوف تظهر رسالة تحمل كوداً خطأ وشرحاً للمشكلة. يرجى كتابة كود الخطأ ووصف المشكلة ثم انظر "الاتصال بشركة Dell" على الصفحة 57.

 **ملاحظة:** يوجد رقم الخدمة الخاص بالكمبيوتر أعلى كل شاشة اختبار. إذا قمت بالاتصال بشركة Dell، فسوف يسألك قسم الدعم الفني عن رقم الخدمة.

4 إذا قمت بإجراء اختبار من الخيار **Custom Test or Symptom Tree** (اختبار خاص أو قائمة الأعراض)، انقر علامة التبويب المناسبة والمبينة في الجدول التالي وذلك للاطلاع على المزيد من المعلومات.

وظيفة	علامة التبويب
عرض نتائج الاختبار وأية حالات خطأ تقابلها.	Results (النتائج)
عرض حالات الخطأ التي تقابلها ورموز الخطأ ووصف المشكلة.	Errors (الأخطاء)
تشرح الاختبار وقد تبين متطلبات إجراء الاختبار.	Help (تعليمات)
تعرض تهيئة الأجهزة للجهاز المحدد. يحصل برنامج Dell Diagnostics على معلومات التهيئة لجميع الأجهزة من إعداد النظام والذاكرة والعديد من الاختبارات الداخلية، ثم يعرض المعلومات في قائمة الأجهزة في الإطار الأيسر من الشاشة. من الممكن ألا تعرض قائمة الأجهزة أسماء المكونات المركبة على الكمبيوتر لديك، أو جميع الأجهزة الملحقة بالكمبيوتر.	Configuration (تهيئة)
تتيح لك تعديل الاختبار حسب اختيارك وذلك بتغيير إعدادات الاختبار.	Parameters (المعلمت)

5 عندما تكتمل الاختبارات، قم بإغلاق شاشة الاختبار والعودة إلى شاشة **Main Menu** (القائمة الرئيسية). للخروج من برنامج Dell Diagnostics وإعادة تشغيل الكمبيوتر، قم بإغلاق شاشة **Main Menu** (القائمة الرئيسية).

6 أخرج القرص المضغوط *Drivers and Utilities* (الأدوات المساعدة وبرامج التشغيل إذا كانت موجودة).

- 4 حدد خيار **Boot from CD-ROM** (التمهيد من محرك الأقراص المضغوطة) من القائمة التي تظهر واضغط على <Enter>.
- 5 اكتب الرقم 1 لبدء قائمة القرص المضغوط واضغط على <Enter> للمتابعة.
- 6 حدد **Run the 32 Bit Dell Diagnostics** (تشغيل 32 Dell Diagnostics بت) من القائمة المرقمة. في حالة ظهور عدة إصدارات في القائمة، اختر الإصدار المناسب للكمبيوتر الخاص بك.
- 7 عندما تظهر القائمة الرئيسية لبرنامج Dell Diagnostics، اختر الاختبار الذي تريد تشغيله.

القائمة الرئيسية لبرنامج Dell Diagnostics

- 1 بعد تحميل Dell Diagnostics وظهور شاشة **Main Menu** (القائمة الرئيسية)، انقر فوق الزر الخاص بالخيار المطلوب.
-  **ملاحظة:** يُوصى بتحديد **Test System** (اختبار النظام) لتشغيل اختبار كامل على جهاز الكمبيوتر لديك.

الخيار	الوظيفة
Test Memory (اختبار الذاكرة)	تشغيل اختبار الذاكرة المستقل
Test System (اختبار النظام)	تشغيل خاصية تشخيص النظام
Exit (خروج)	الخروج من التشخيص Diagnostics

- 2 تظهر القائمة التالية بعد تحديد خيار **Test System** (اختبار النظام) من القائمة الرئيسية.
-  **ملاحظة:** يوصى بتحديد **Extended Test** (اختبار ممتد) من القائمة لتشغيل فحص أكثر دقة للأجهزة في الكمبيوتر.

الخيار	الوظيفة
Express Test (اختبار سريع)	إجراء اختبار سريع للأجهزة في النظام. وهذا عادة ما يستغرق فترة تتراوح من 10 إلى 20 دقيقة.
Extended Test (اختبار ممتد)	إجراء فحص شامل لأجهزة النظام. وعادة ما يستغرق هذا الأمر ساعة أو أكثر.
Custom Test (اختبار مخصص)	يستخدم لاختبار جهاز معين أو تخصيص الاختبارات المراد تشغيلها.
Symptom Tree (شجرة العلامات)	يتيح لك هذا الخيار تحديد اختبارات وفقاً لأعراض المشكلة التي تواجهها. يعمل هذا الخيار على إدراج أكثر الأعراض شيوعاً.

انظر قسم *System Setup* (إعداد النظام) في *Service Manual* (دليل الخدمة) لمراجعة معلومات تهيئة الكمبيوتر، وتأكد من أن الجهاز الذي تريد اختباره يظهر في برنامج إعداد النظام ونشط.

بدء تشغيل Dell Diagnostics من القرص الصلب أو وسائط *Drivers and Utilities* (برامج التشغيل والأدوات المساعدة).

بدء تشغيل Dell Diagnostics من القرص الصلب

يوجد برنامج Dell Diagnostics في قسم مخفي للأدوات المساعدة للتشخيص على القرص الصلب لديك.

ملاحظة: إذا تعذر على الكمبيوتر عرض صورة الشاشة، انظر "الاتصال بشركة Dell" على الصفحة 57.

- 1 تأكد من توصيل الكمبيوتر بمأخذ تيار كهربائي يعمل بكفاءة.
- 2 قم بتشغيل (أو إعادة تشغيل) الكمبيوتر.

3 عند ظهور شعار **DELL™**، اضغط على <F12> على الفور. اختر **Diagnostics** (تشخيص) من قائمة بدء التشغيل ثم اضغط <Enter>.

ملاحظة: إذا انتظرت طويلاً وظهر شعار نظام التشغيل، واصل الانتظار حتى ترى سطح مكتب **Microsoft® Windows®**، ثم قم بإيقاف تشغيل الكمبيوتر وإعادة المحاولة.

ملاحظة: إذا ظهرت رسالة تعلمك بتعذر العثور على قسم أداة التشخيص، فقم بتشغيل **Dell Diagnostics** من وسائط *Drivers and Utilities* (برامج التشغيل والأدوات المساعدة).

- 4 اضغط أي مفتاح لبدء Dell Diagnostics من قسم أداة التشخيص المساعدة على القرص الصلب لديك.

تشغيل Dell Diagnostics من وسائط *Drivers and Utilities* (برامج التشغيل والأدوات المساعدة)

- 1 أدخل وسائط *Drivers and Utilities* (برامج التشغيل والأدوات المساعدة).
 - 2 قم بإيقاف تشغيل الكمبيوتر ثم إعادة تشغيله.
- عندما يظهر شعار **DELL** اضغط على <F12> على الفور.

ملاحظة: إذا انتظرت طويلاً وظهر شعار نظام التشغيل، واصل الانتظار حتى ترى سطح مكتب **Microsoft® Windows®**، ثم قم بإيقاف تشغيل الكمبيوتر وإعادة المحاولة.

ملاحظة: تعمل الخطوات التالية على تغيير تتابع التمهيد لمرة واحدة فقط. في المرة التالية التي تقوم فيها بتشغيل الكمبيوتر، يتم تمهيده وفقاً للأجهزة المحددة في برنامج إعداد النظام.

- 3 عند ظهور قائمة أجهزة التمهيد، قم بتمييز **CD/DVD/CD-RW** ثم اضغط على <Enter>.

Top USB CABLE CONNECTION FAILURE (خطأ في توصيل كبل USB الأعلى) - قد يكون كبل USB الذي يربط منافذ USB على حاوية USB العليا بلوحة النظام مفكوكا.

USB OVER CURRENT ERROR (خطأ ارتفاع التيار بجهاز USB) - قم بفصل جهاز USB. استخدم مصدر طاقة خارجي لجهاز USB.

WARNING: SYSTEM FAN FAILURE, PLEASE CONTACT DELL TECHNICAL SUPPORT IMMEDIATELY (تحذير: عطل في مروحة النظام، الرجاء الاتصال بالدعم الفني لشركة DELL على الفور) - عطل في مروحة النظام. استبدل مروحة النظام.

اكتشاف مشكلات الأجهزة وحلها في نظام التشغيل® Windows Vista

إذا لم يتم اكتشاف أحد الأجهزة أثناء إعداد نظام التشغيل أو إذا تم اكتشافه لكن تمت تهيئته بشكل غير صحيح، فيمكنك استخدام Hardware Troubleshooter (أداة استكشاف أخطاء الأجهزة وإصلاحها) لحل مشكلة عدم التوافق.

لبدء تشغيل أداة استكشاف أخطاء الأجهزة وإصلاحها:

1 انقر فوق الزر Start (ابدأ) في النظام Windows Vista، ثم انقر فوق **Help and Support** (التعليمات والدعم).

2 اكتب hardware troubleshooter (أداة استكشاف أخطاء الأجهزة وإصلاحها) في حقل البحث واضغط على <Enter> لبدء البحث.

في نتائج البحث، حدد الخيار الذي يقدم أفضل وصف للمشكلة واتبع باقي خطوات استكشاف الأخطاء وإصلاحها.

Dell Diagnostics

⚠ تنبيه: قبل أن تبدأ تنفيذ أي من الخطوات في هذا القسم، يرجى اتباع تعليمات الأمان في دليل معلومات المنتج.

متى تستخدم Dell Diagnostics

إذا واجهت مشكلة في الكمبيوتر الخاص بك، قم بإجراء الفحوص المذكورة في قسم مشكلات البرامج وعدم الاستجابة (انظر "مشكلات عدم الاستجابة والبرمجيات" على الصفحة 37) وتشغيل Dell Diagnostics قبل الاتصال بشركة Dell للحصول على المساعدة الفنية.

يوصى بطباعة هذه الإجراءات قبل البدء.

➡ **إشعار:** يقتصر تشغيل Dell Diagnostics على أجهزة كمبيوتر Dell™.

📄 **ملاحظة:** إن وسائط *Drivers and Utilities* (برامج التشغيل والأدوات المساعدة) من Dell اختيارية، وقد لا يتم شحنها مع الكمبيوتر.

FRONT I/O CABLE CONNECTION FAILURE (خطأ في توصيل كبل إدخال/إخراج أمامي) - قد
يكون كبل لوحة الإدخال/الإخراج الأمامي مفكوكًا.

FRONT USB CABLE CONNECTION FAILURE (خطأ في توصيل كبل USB أمامي) - قد
يكون كبل USB الذي يربط منافذ USB على لوحة الإدخال/الإخراج الأمامية بلوحة النظام مفكوكًا.

HARD-DISK DRIVE FAILURE (خلل في محرك القرص الصلب) - عطل محتمل في محرك
القرص الصلب أثناء إجراء الاختبار الذاتي عند بدء تشغيل القرص الصلب (POST). افحص
الكابلات /قم بتبديل الأقراص الصلبة أو انظر "الاتصال بشركة Dell" على الصفحة 57 للمساعدة.

HARD-DISK DRIVE READ FAILURE (فشل في قراءة محرك القرص الصلب) - عطل محتمل في
القرص الصلب أثناء اختبار تمهيد القرص الصلب (انظر "الاتصال بشركة Dell" على الصفحة 57
للمساعدة).

KEYBOARD FAILURE (خلل في لوحة المفاتيح) - خلل في لوحة المفاتيح أو أن كابل لوحة
المفاتيح غير مثبت.

No BOOT DEVICE AVAILABLE (لا يوجد جهاز تمهيد متاح) - لا يوجد قسم قابل لتمهيد التشغيل
على القرص الصلب أو لا يوجد وسيط قابل لتمهيد التشغيل في محرك الأقراص الضوئية أو أن كبل
القرص الصلب/محرك الأقراص الضوئية مفكوك أو لا يوجد جهاز قابل لتمهيد التشغيل.

- إذا كان محرك الأقراص الضوئية هو جهاز التمهيد، فتأكد من وجود وسيط قابل للتمهيد فيه.
- إذا كان القرص الصلب هو جهاز التمهيد، تأكد من أن الكابلات متصلة وأن المحرك مثبتاً بصورة صحيحة ومقسم كجهاز تمهيد.
- قم بالدخول إلى System Setup (إعداد النظام) وتأكد من أن معلومات تسلسل التمهيد صحيحة.

No TIMER TICK INTERRUPT (عدم وجود توقف لمؤشر الوقت) - قد تكون أحد الرقاقات على
لوحة النظام معطلة أو أن هناك عطل في لوحة النظام.

NOTICE - HARD DRIVE SELF MONITORING SYSTEM HAS REPORTED

THAT A PARAMETER HAS EXCEEDED ITS NORMAL OPERATING RANGE. DELL
RECOMMENDS THAT YOU BACK UP YOUR DATA REGULARLY. A PARAMETER OUT
OF RANGE MAY OR MAY NOT INDICATE A POTENTIAL HARD DRIVE PROBLEM
(أبلغ
نظام المراقبة الذاتية لمحرك الأقراص الصلبة عن وجود معامل تجاوز نطاق تشغيله المعتاد، وقد
يشير، أو لا يشير، إلى وجود مشكلة محتملة في محرك القرص الصلب) - خطأ في تكنولوجيا
المراقبة الذاتية والتحليل وعمل التقارير (S.M.A.R.T.). عطل محتمل في القرص الصلب. يمكن
تمكين هذه الخاصية أو تعطيلها في برنامج إعداد نظام الإدخال/الإخراج الأساسي (BIOS).

الكود (أصوات تنبيه قصيرة متكررة)	الوصف	الحل المقترح
6	فشل اختبار BIOS للفيديو	اتصل بشركة Dell. لمزيد من المعلومات، راجع "الاتصال بشركة Dell" على الصفحة 57.
7	فشل اختبار ذاكرة التخزين المؤقت لوحدة المعالجة المركزية	اتصل بشركة Dell. لمزيد من المعلومات، راجع "الاتصال بشركة Dell" على الصفحة 57.

رسائل النظام

ملاحظة: إذا لم تكن الرسالة المستلمة مدرجة في الجدول، فانظر الوثائق الخاصة بنظام التشغيل أو البرنامج الذي كان يعمل عند ظهور الرسالة.

ملاحظة: لمعلومات عن تفكيك الأجزاء وتنقيتها انظر *Service Manual* (لدليل الخدمة) على موقع دعم Dell على الويب على support.dell.com.

1394 CABLE CONNECTION FAILURE (خطأ في توصيل الكبل 1394) - قد يكون الكبل IEEE 1394 مفكوكًا. تحقق من اتصال الكبل المفكوك.

ALERT! PREVIOUS ATTEMPTS AT BOOTING THIS SYSTEM HAVE FAILED AT CHECKPOINT [NNNN]. FOR HELP IN RESOLVING THIS PROBLEM, PLEASE NOTE THIS
CHECKPOINT AND CONTACT DELL TECHNICAL SUPPORT (تنبيه! فشلت المحاولات السابقة لتمهيد هذا النظام عند نقطة المراجعة [NNNN]، للمساعدة على حل هذه المشكلة، الرجاء ملاحظة نقطة المراجعة هذه والاتصال بالدعم الفني لشركة (DELL) - فشل الكمبيوتر في إتمام روتين التمهيد ثلاث مرات متلاحقة بسبب نفس الخطأ) انظر "الاتصال بشركة Dell" على الصفحة 57 للمساعدة.

CMOS CHECKSUM ERROR (خطأ في المجموع الاختباري لـ CMOS) - عطل محتمل في لوحة النظام أو انخفاض مستوى شحن بطارية ساعة الوقت الحقيقي RTC. استبدل البطارية. انظر دليل الخدمة على موقع دعم Dell على الويب على support.dell.com أو انظر "الاتصال بشركة Dell" على الصفحة 57 للمساعدة.

CPU READ FAILURE (خلل في مروحة وحدة المعالجة المركزية) - حدث عطل في مروحة وحدة المعالجة المركزية. استبدل مروحة وحدة المعالجة المركزية.

DISKETTE DISK FAILURE (فشل في قراءة الأقراص المرنة) - قد يكون القرص المرن معيباً أو قد يكون أحد الكبلات مفكوكًا. استبدل القرص المرن أو تحقق من عدم وجود أية كبلات مفكوكة.

الكود (أصوات تنبيه قصيرة متكررة)	الوصف	الحل المقترح
1	فشل المجموع الاختباري لـ BIOS. خطأ محتمل في لوحة النظام.	اتصل بشركة Dell. لمزيد من المعلومات، راجع "الاتصال بشركة Dell" على الصفحة 57.
2	لم يتم اكتشاف وحدات ذاكرة	<p>1 إذا كانت لديك وحدتا ذاكرة أو أكثر، قم بإزالة الوحدات وإعادة تثبيت وحدة واحدة (انظر <i>Service Manual</i> (دليل الخدمة) على موقع دعم Dell على العنوان support.dell.com) ثم أعد تشغيل الكمبيوتر. إذا بدأ الكمبيوتر في العمل بشكل عادي، فأعد تركيب وحدة إضافية. واصل العمل حتى يتم التعرف على الوحدة التي تشتمل على الخلل أو يتم إعادة تركيب جميع الوحدات بدون خطأ.</p> <p>2 قم بتثبيت ذاكرة جيدة من نفس النوع في الكمبيوتر إذا كانت متاحة (انظر "الذاكرة" في <i>Service Manual</i> (دليل الخدمة) على موقع دعم Dell على العنوان support.dell.com).</p> <p>3 إذا استمرت المشكلة، اتصل بشركة Dell.</p>
3	خطأ محتمل في لوحة النظام	اتصل بشركة Dell. لمزيد من المعلومات، راجع "الاتصال بشركة Dell" على الصفحة 57.
4	فشل قراءة/كتابة إلى ذاكرة الوصول العشوائي.	<p>1 تأكد من أنه لا توجد متطلبات خاصة لموصل وحدة ذاكرة/ذاكرة (انظر <i>Service Manual</i> (دليل الخدمة) على موقع دعم Dell على الويب على support.dell.com).</p> <p>2 تحقق من أن وحدات الذاكرة التي تثبتها متوافقة مع الكمبيوتر (انظر <i>Service Manual</i> (دليل الخدمة) على موقع دعم Dell على العنوان support.dell.com).</p> <p>3 إذا استمرت المشكلة، اتصل بشركة Dell (انظر الاتصال بشركة Dell (انظر "الاتصال بشركة Dell" على الصفحة 57).</p>
5	عطل في ساعة الوقت الحقيقي. عطل محتمل في البطارية أو لوحة النظام.	<p>1 استبدل البطارية (انظر <i>Service Manual</i> (دليل الخدمة) على موقع دعم Dell على العنوان support.dell.com).</p> <p>2 إذا استمرت المشكلة، اتصل بشركة Dell (انظر "الاتصال بشركة Dell" على الصفحة 57).</p>

استكشاف الأخطاء وإصلاحها

تنبيه: للحماية من احتمال التعرض لصدمة كهربائية أو جرح بسبب تحريك شفرات مروحة أو غير ذلك من الإصابات غير المتوقعة، احرص دائماً على فصل الكمبيوتر عن مأخذ التيار الكهربائي قبل فتح الغطاء. 

أدوات استكشاف الأخطاء وإصلاحها

اتبع هذه التلميحات عند استكشاف أخطاء الكمبيوتر الخاص بك وإصلاحها:

- إذا قمت بإضافة جزء أو إزالته قبل مواجهة المشكلة، فقم بمراجعة إجراءات التنبيه وتأكد من تركيب هذا الجزء بشكل صحيح.
 - إذا توقف جهاز طرفي عن العمل، فتأكد من توصيله بشكل صحيح.
 - في حالة ظهور رسالة خطأ على الشاشة، قم بتدوين الرسالة على نحو دقيق. قد تساعد هذه الرسالة مسؤولي الدعم على تشخيص المشكلة (المشكلات) وإصلاحها.
 - في حالة ظهور رسالة خطأ في أحد البرامج، انظر وثائق ذلك البرنامج.
- ملاحظة:**  تمت كتابة الإجراءات المذكورة في هذا المستند للعرض الافتراضي في نظام Microsoft® Windows® لذلك قد لا تنطبق إذا قمت بضبط كمبيوتر Dell™ على عرض (Windows Classic Windows الكلاسيكي).

أكواد صوت التنبيه

قد يصدر الكمبيوتر سلسلة من أصوات التنبيه أثناء بدء التشغيل إذا تعذر على الشاشة عرض الأخطاء أو المشكلات. ويتم تحديد المشكلات من خلال هذه السلسلة من الأصوات التي تسمى أكواد أصوات التنبيه. ويتألف الكود الصوتي المحتمل صدوره من ثلاثة أصوات تنبيه قصيرة ومتكررة. ويخبرك هذا الكود بأن الكمبيوتر قد واجه خطأ محتملاً في لوحة النظام.

إذا أصدر الكمبيوتر أصوات تنبيه أثناء بدء التشغيل، فقم بالتالي:

- 1 تدوين كود التنبيه.
- 2 قم بتشغيل برنامج Dell Diagnostics لتحديد سبب أكثر خطورة (انظر "Dell Diagnostics" على الصفحة 31).

Inspiron 518/519

المواصفات البنينية (تابع)

الحد الأقصى لقوة الاصطدام (تم تقديره مع قرص صلب في وضع التركيب من الرأس ومعدل نبض 2 مللي ثانية لنصف جيب الزاوية):

تشغيل

40 جيجا +/- 5% ومدة إضافية 2 ملي ثانية
+/- 10% (ما يعادل 20 بوصة/ث [51 سم/ث])

أثناء التخزين

105 جيجا +/- 5% ومدة إضافية 2 ملي ثانية
+/- 10% (ما يعادل 50 بوصة/ث
[127 سم/ث])

الارتفاع (الحد الأقصى):

تشغيل

15.2- إلى 3048 متر (50- إلى 10 آلاف قدم)

أثناء التخزين

15.2- إلى 10668 متر (50- إلى 35 ألف قدم)

مستوى المواد الملوثة المحمولة جواً

G2 أو أقل كما هو محدد في
ISA-S71.04-1985

الطاقة	Inspiron 518/519
وصلة كهرباء التيار المستمر	
جهد الواط	300 واط
الحد الأقصى لتبديد الحرارة	162 واط
	ملاحظة: يتم حساب تبديد الحرارة باستخدام معدل واط وحدة التغذية بالطاقة.
الجهد الكهربائي (انظر تعليمات الأمان التي أتت مع الكمبيوتر الخاص بك من أجل معلومات إعداد الجهد الكهربائي المهمة)	7A/ 4A و 50/60 هيرتز و 115/230 VAC
بطارية خلوية مصغرة	بطارية ليثيوم خلوية 3 CR2032 فولت

الخصائص الفيزيائية	Inspiron 518/519
الارتفاع	379 مم (14.9 بوصة)
العرض	17.0 سم (6.7 بوصة)
العمق	43.5 سم (17.1 بوصة)
الوزن	13.1 كجم (28.9 رطل)

المواصفات البيئية	Inspiron 518/519
نطاق درجة الحرارة:	
تشغيل	10° إلى 35° مئوية (50° إلى 95° فهرنهايت)
أثناء التخزين	من -40 إلى 65 درجة مئوية (-40 إلى 149 درجة فهرنهايت)
الرطوبة النسبية (الحد الأقصى):	20% إلى 80% (غير متكاثفة)
الحد الأقصى للاهتزاز (باستخدام نطاق الاهتزاز العشوائي الذي يحاكي بيئة المستخدم):	
تشغيل	5 إلى 350 هيرتز عند 0.0002 G2/Hz
أثناء التخزين	من 5 إلى 500 هرتز عند 0.001 G2/Hz

المنظر الأمامي لجهاز الكمبيوتر

زر الطاقة

مصباح الطاقة

زر دفع

ضوء أزرق - يشير الضوء الأزرق المتقطع إلى وجود الكمبيوتر في وضع السبات، أما الضوء الأزرق الثابت إلى وجوده في وضع التشغيل.

ضوء عنبري - يشير الضوء العنبري المتقطع إلى وجود مشكلة في لوحة النظام. يشير الضوء العنبري الثابت عند عدم بدء تشغيل النظام إلى أن لوحة النظام لا تستطيع بدء التشغيل. قد تكون مشكلة في لوحة النظام أو مصدر الكهرباء (انظر "مشكلات الطاقة" على الصفحة 35).

ضوء نشاط القرص

الضوء الأزرق - يشير الضوء الأزرق المتقطع إلى أن الكمبيوتر يقرأ البيانات من القرص الصلب بنظام SATA أو محرك الأقراص البصري أو يكتبها فيهما.

المنظر الخلفي لجهاز الكمبيوتر

مصباح سلامة الاتصال (في محول الشبكة المدمج)

ضوء أخضر - يشير إلى وجود اتصال جيد بين شبكة بسرعة 10/100 ميجابت/ث والكمبيوتر.

ضوء برتقالي - يشير إلى وجود اتصال جيد بين شبكة بسرعة 100 ميجابت/ث والكمبيوتر.

مطفأ (لا يوجد ضوء) - الكمبيوتر لا يكتشف اتصالاً فعلياً للشبكة.

مصباح نشاط الشبكة (في محول الشبكة المدمج)

ضوء أصفر متقطع - يشير إلى أن هناك نشاط على الشبكة.

مطفأ (لا يوجد ضوء) - يشير إلى أنه ليس هناك نشاط على الشبكة.

مصباح تشخيص وحدة الإمداد بالطاقة

أخضر - يشير إلى أن وحدة الإمداد بالطاقة تتلقى طاقة.

مطفأ - يشير إلى أن وحدة الإمداد بالطاقة لا تتلقى طاقة أو أن وحدة الإمداد بالطاقة لا تعمل.

الفيديو

فيديو مدمج

فتحة توصيل من 15 فتحة - قم بتوصيل كبل الشاشة
VGA بفتحة توصيل VGA الموجودة بالكمبيوتر.

ملاحظة: يدعم الكمبيوتر الخاص بك بطاقة
جرافيكس PCI Express x16 اختيارية. إذا
كنت قد قمت بتركيب بطاقة جرافيكس، استخدم فتحة
التوصيل الموجودة على البطاقة.

فتحات توصيل لوحة النظام

مروحة الهيكل المعدني

رأس HDA للصوت باللوحة الأمامية

لوحة تحكم أمامية

USB داخلي

الذاكرة

PCI 2.3

PCI Express x1

PCI Express x16

الطاقة

الطاقة 12 فولت

المعالج

فتحة توصيل ذات 3 سن

فتحة توصيل ذات 10 سن

فتحة توصيل ذات 10 سن

أربع فتحات توصيل ذات 10 أسنان

أربع فتحات توصيل ذات 240 سن

فتحة توصيل ذات 124 سن

فتحتا توصيل من 36 سناً

فتحة توصيل ذات 164 سن

فتحة توصيل ذات 24 سن

فتحة توصيل ذات 4 سن

• Inspiron 518 - فتحة توصيل واحدة من 775
سن

• Inspiron 519 - فتحة توصيل واحدة من 940
سن

فتحة توصيل ذات 4 سن

أربع فتحات توصيل ذات 7 سن

مروحة المعالج

ATA تسلسلي

النطاق 10/100/1000 ميجابت/ث على لوحة النظام.

منفذ RJ-45 - قم بتوصيل أحد طرفي كبل الشبكة إما بفتحة توصيل الشبكة أو بجهاز الشبكة أو النطاق الترددي العريض. قم بتوصيل الطرف الآخر لكبل الشبكة بفتحة توصيل محول الشبكة للكمبيوتر. يعني صدور صوت نقرة أن كبل الشبكة قد تم توصيله بإحكام.

← **إشعار:** لا تقم بتوصيل كبل التليفون بداخل موصل الشبكة.

في أجهزة الكمبيوتر ذات بطاقة فتحة توصيل شبكة إضافية، استخدم فتحات التوصيل الموجودة في البطاقة في خلفية الكمبيوتر عند إعداد وصلات شبكة متعددة (مثل شبكات إنترنت وإكسترا نت منفصلة).

يوصى باستخدام أسلاك وموصلات من الفئة الخامسة Category 5 للشبكة الخاصة بك. وإذا كان عليك استخدام أسلاك من الفئة الثالثة Category 3، فقم بخفض سرعة الشبكة إلى 10 ميجابت/ث لضمان تشغيل موثوق به.

ثمانى فتحات توصيل متوافقة مع USB 2.0

USB

اللوحة الأمامية (2)

اللوحة الخلفية (4)

حاوية USB العليا (2)

استخدم فتحات توصيل USB الخلفية مع الأجهزة التي عادة ما تبقى موصلة، مثل الطابعات ولوحات المفاتيح.

ملاحظة: قم باستخدام فتحات توصيل USB الأمامية للأجهزة التي تقوم بتوصيلها بين الحين والآخر، مثل كاميرات أو مفاتيح ذاكرة الفلاش أو أجهزة USB لبدء التشغيل.

ALC888 (صوت قنوات 7.1)

استخدم فتحة الخط الداخل الزرقاء لتوصيل جهاز تسجيل/تشغيل مثل ميكروفون أو محرك شرائط كاسيت أو محرك أقراص CD أو محرك شرائط فيديو. في أجهزة الكمبيوتر المزودة ببطاقة صوت، استخدم الموصل الموجود بالبطاقة.

فتحة توصيل الخط الخارج يسار/يمين الأمامية - استخدم فتحة توصيل الخط الخارج الخضراء لتوصيل سماعات الرأس ومعظم السماعات مع مكثفات صوت مدمجة. في أجهزة الكمبيوتر المزودة ببطاقة صوت، استخدم الموصل الموجود بالبطاقة.

فتحة توصيل الميكروفون - قم باستخدام فتحة التوصيل الوردية لتوصيل ميكروفون كمبيوتر شخصي لإدخال الصوت أو الموسيقى في برنامج للصوت أو للاتصالات الهاتفية. في أجهزة الكمبيوتر المزودة ببطاقة صوت، استخدم فتحة توصيل الميكروفون الموجودة بالبطاقة.

فتحة توصيل مركزية/sub-woofer - استخدم فتحة التوصيل البرتقالية لتوصيل sub-woofer.

فتحة توصيل السماعات يسار/يمين الخلفية - استخدم فتحة توصيل الصوت المحيط السوداء لتوصيل سماعات بقنوات متعددة.

فتحة توصيل الصوت المحيط يسار/يمين الجانبية - استخدم فتحة التوصيل الرمادية لتوفير صوت محيط محسن لأجهزة الكمبيوتر ذات السماعات 7.1. في أجهزة الكمبيوتر المزودة ببطاقة صوت، استخدم الموصل الموجود بالبطاقة.

فتحة توصيل تسلسلية من 6 أسنان على اللوحة الخلفية

IEEE 1394

قم باستخدام موصل IEEE 1394 لأجهزة ذات بيانات عالية السرعة مثل كاميرات الفيديو الرقمية وأجهزة التخزين الخارجية.

الذاكرة	Inspiron 518/519
موصل وحدة الذاكرة	أربعة مقابس في متناول المستخدم من النوع DDR2 DIMM
سعة وحدة الذاكرة	256 ميغا بايت و 512 جيجا بايت و 1 جيجا بايت و 2 جيجا بايت
نوع الذاكرة	ذاكرة Non-ECC DDR2 SDRAM 667 ميگاهرتز و 800 ميگاهرتز
الحد الأدنى للذاكرة	512 ميغا بايت
الحد الأقصى للذاكرة	4 جيجا بايت

محركات الأقراص	Inspiron 518/519
يمكن الوصول إليها من الخارج	حاوية محرك 3.5 بوصة
يمكن الوصول إليها من الداخل	حاويتا محركات أقراص بقياس 5.25 بوصة
الأجهزة المتاحة	حاويتا محركات أقراص بقياس 3.5 بوصة حاويتا أقراص SATA صلبة بسعة 3.5
	حاويا أقراص DVD-ROM/ DVD +/- من النوع SATA للقراءة والكتابة متعددان فائقان بسعة 5.25 بوصة / حاوية أقراص Blu-ray / حاوية أقراص Blu-ray للقراءة والكتابة
	قارئ بطاقات وسائط USB بسعة 3.5 بوصة/قارئ بطاقات وسائط Bluetooth

Inspiron 519	Inspiron 518	ناقل التوسيع
PCI 2.3	PCI 2.3	نوع الناقل
PCI Express 2.0	PCI Express 1.0A	
2.0 و SATA 1.0	2.0 و SATA 1.0	
USB 2.0	USB 2.0	
		سرعة الناقل
133 ميغابت/ث	133 ميغابت/ث	PCI
سرعة فتحة x1 ثنائية الاتجاهات - 1 ميغابت/ث	سرعة فتحة 1 x ثنائية الاتجاهات - 500 ميغابت/ث	PCI Express
سرعة فتحة x16 ثنائية الاتجاهات - 16 جيجابت/ث	سرعة فتحة x16 ثنائية الاتجاهات - 8 ميغابت/ث	
1.5 جيجابت/ث و 3.0 جيجابت/ث	1.5 جيجابت/ث و 3.0 جيجابت/ث	SATA
• السرعة العالية - 480 ميغابت/ث • السرعة الكاملة - 12 ميغابت/ث • السرعة المنخفضة - 1.2 ميغابت/ث	• السرعة العالية - 480 ميغابت/ث • السرعة الكاملة - 12 ميغابت/ث • السرعة المنخفضة - 1.2 ميغابت/ث	USB
		PCI
واحد	واحد	الموصلات
124 سن	124 سن	حجم الموصل
32 بت	32 بت	عرض بيانات الموصل (بعد أقصى)
		PCI Express
اثتان x1	اثتان x1	الموصل
36 سن	36 سن	حجم الموصل
شق PCI Express واحد	شق PCI Express واحد	عرض بيانات الموصل (بعد أقصى)
		PCI Express
x16 واحدة	x16 واحدة	الموصل
164 سن	164 سن	حجم الموصل
شق PCI Express 16	شق PCI Express 16	عرض بيانات الموصل (بعد أقصى)

المواصفات

ملاحظة: تختلف العروض باختلاف المنطقة. للحصول على مزيد من المعلومات حول تهيئة الكمبيوتر، انقر فوق **Start** (ابدأ) ← **Help and Support** (التعليمات والدعم) ثم حدد خيار عرض المعلومات المتعلقة بالكمبيوتر.

المعالج	Inspiron 518	Inspiron 519
النوع	<ul style="list-style-type: none"> • معالج Intel® Core™ 2 Quad • معالج Intel Core 2 Duo • معالج Intel Pentium® Dual-Core • معالج Intel Celeron® 	<ul style="list-style-type: none"> • AMD Athlon™ 64/ LE/ 64 X2/ X2 BE • AMD Phenom™ X2/ X4/ X2 GE ثلاثي
ذاكرة تخزين مؤقت L2	ذاكرة SRAM قابلة لإعادة الكتابة بحد أدنى 512 كيلو بايت بأنابيب دفع ومجموعة متر ابطة من ثمانية ممرات.	<ul style="list-style-type: none"> • ما يصل إلى 2 ميجابايت لمعالجات AMD Athlon المزودة بسرعة 64 X2 • ما يصل إلى 512 كيلو بايت لمعالجات AMD Athlon بسرعة 64 • ما يصل إلى 4 ميجابايت لمعالجات AMD Phenom
عرض ناقل DRAM (ذاكرة الوصول العشوائي الديناميكية)	لا ينطبق	64 بت لكل قناة
معلومات الكمبيوتر	Inspiron 518	Inspiron 519
مجموعة رفائق النظام	Intel G33 و ICH9	AMD RS780 و SB700
دعم RAID	RAID 1 (نسخ مطابق)	لا ينطبق
عرض ناقل البيانات	64 بت	لا ينطبق
عرض ناقل DRAM (ذاكرة الوصول العشوائي الديناميكية)	64 بت	لا ينطبق
عرض ناقل عنوان المعالج	32 بت	رابط HyperTransport 16 بت أعلى/أسفل
EPROM فلاش	8 ميجابايت	8 ميجابايت

9 انقر إما فوق **Broadband (PPPoE)** (النطاق الترددي العريض PPPoE) أو **Dial-up** (الاتصال الهاتفي)، تبعاً لكيفية الاتصال التي تريدها:

- اختر **Broadband** (النطاق الترددي العريض) إذا كنت ستستخدم DSL أو مودم القمر الصناعي، أو مودم كابل التلفزيون أو الاتصال عبر تقنية Bluetooth اللاسلكية.
- اختر **Dial-up** (اتصال عن طريق الهاتف) إذا أردت استخدام مودم الاتصال الهاتفي أو ISDN.

 **ملاحظة:** إذا لم تعرف نوع الاتصال المطلوب، فانقر فوق **Help me choose** (ساعدني على الاختيار) أو اتصل بمزود خدمة الإنترنت لديك.

10 اتبع الإرشادات التي تظهر على الشاشة واستخدم معلومات المقدمة من مزود خدمة الإنترنت لاستكمال الإعداد.

نقل المعلومات إلى كمبيوتر جديد

يمكنك استخدام "معالجات" نظام التشغيل لمساعدتك في نقل الملفات والبيانات من كمبيوتر إلى آخر - على سبيل المثال، من كمبيوتر قديم إلى آخر جديد. To transfer information to a new computer using the Windows Vista® wizard

1 انقر فوق الزر **Start** (ابدأ)  في نظام Windows Vista ثم انقر على **Transfer files and settings** (نقل الملفات والإعدادات) ← **Start Windows Easy Transfer** (ابدأ النقل السهل في نظام Windows).

2 في مربع الحوار **User Account Control** (التحكم في حساب المستخدم)، انقر فوق **Continue** (متابعة).

3 انقر فوق **Start a new transfer** (بدء عملية نقل جديدة) أو **Continue a transfer in progress** (متابعة عملية النقل قيد التشغيل).

اتبع الإرشادات التي يوفرها معالج النقل السهل لـ **Windows** على الشاشة.

إذا لم يكن لديك رمز مزود خدمة الإنترنت على سطح المكتب أو إذا كنت ترغب في إعداد اتصال بالإنترنت من خلال مزود خدمة مختلف، اتبع الخطوات الواردة في القسم التالي بما يتوافق مع نظام التشغيل المستخدم على جهاز الكمبيوتر الخاص بك.

ملاحظة: إذا كان لديك مشكلات بشأن الاتصال بالإنترنت، انظر دليل تقنية *Dell*. إذا لم تتمكن من الاتصال بالإنترنت بينما نجحت في الاتصال في السابق، فيحتمل انتهاء خدمة مزود خدمة الإنترنت (ISP). اتصل بمزود خدمة الإنترنت الخاص بك للتحقق من حالة الخدمة، أو حاول الاتصال مرة أخرى في وقت لاحق.

ملاحظة: قم بتجهيز المعلومات الخاصة بمزود خدمة الإنترنت. وإذا لم يكن لديك مزود خدمة إنترنت، يمكن لمعالج الاتصال بالإنترنت الحصول على أحد مزودي الخدمة.

1 قم بحفظ وإغلاق أية ملفات مفتوحة، وإنهاء أي برامج مفتوحة.

2 انقر فوق الزر Start (ابدأ) في النظام Windows Vista™، ثم انقر فوق Control Panel (لوحة التحكم).

3 من **Network and Internet** (الشبكة والإنترنت)، انقر فوق **Connect to the Internet** (الاتصال بالإنترنت).

تظهر نافذة **Connect to the Internet** (الاتصال بالإنترنت).

4 انقر إما فوق **Broadband (PPPoE)** (النطاق الترددي العريض) أو **Dial-up** (الاتصال الهاتفي)، تبعاً لكيفية الاتصال التي تريدها:

• اختر **Broadband** (النطاق الترددي العريض) إذا كنت ستستخدم DSL أو مودم القمر الصناعي، أو مودم كابل التلفزيون أو الاتصال عبر تقنية Bluetooth اللاسلكية.

• اختر **Dial-up** (اتصال عن طريق الهاتف) إذا أردت استخدام مودم الاتصال الهاتفي أو ISDN.

ملاحظة: إذا لم تعرف نوع الاتصال المطلوب، فانقر فوق **Help me choose** (ساعدني على الاختيار) أو اتصل بمزود خدمة الإنترنت لديك.

5 اتبع الإرشادات التي تظهر على الشاشة واستخدم معلومات المقدمة من مزود خدمة الإنترنت لاستكمال الإعداد.

6 قم بحفظ وإغلاق أية ملفات مفتوحة، وإنهاء أي برامج مفتوحة.

7 انقر فوق الزر Start (ابدأ) في النظام Windows Vista™، ثم انقر فوق Control Panel (لوحة التحكم).

8 من **Network and Internet** (الشبكة والإنترنت)، انقر فوق **Connect to the Internet** (الاتصال بالإنترنت).

تظهر نافذة **Connect to the Internet** (الاتصال بالإنترنت).

التوصيل بالإنترنت

ملاحظة: يختلف مزودو خدمات الإنترنت والعروض التي يقدمونها وفقاً للدولة.

للاتصال بالإنترنت، أنت بحاجة إلى اتصال مودم أو اتصال شبكة ومزود خدمة إنترنت (ISP). يقدم مزود خدمة الإنترنت أحد الخيارات التالية أو أكثر:

- توفر اتصالات DSL وصول عالي السرعة إلى الإنترنت من خلال خط الهاتف الموجود أو خدمة الهاتف المحمول. ويمكنك باستخدام اتصال DSL الوصول إلى الإنترنت واستخدام الهاتف على نفس الخط في آن واحد.
 - توفر اتصالات مودم الكبل وصولاً عالياً السرعة إلى الإنترنت عن طريق خط كبل التليفزيون المحلي.
 - توفر اتصالات مودم القمر الصناعي وصولاً عالياً السرعة إلى الإنترنت عن طريق نظام تلفزيوني يعمل من خلال القمر الصناعي.
 - الاتصالات الهاتفية التي تتيح الوصول إلى الإنترنت من خلال خط الهاتف. تعتبر الاتصالات الهاتفية أبطأ بشكل ملحوظ من اتصالات DSL (أو القمر الصناعي) ومودم الكبل.
 - اتصالات LAN اللاسلكية التي توفر إمكانية الوصول عن طريق تقنية Bluetooth®
- إذا كنت تستخدم اتصالاً هاتفياً، قم بتوصيل خط الهاتف في موصل المودم الموجودة على جهاز الكمبيوتر ثم بمقبس الهاتف على الحائط. إذا كنت تستخدم اتصال DSL أو كابل أو اتصال مودم القمر الصناعي، فاتصل بمزود خدمة الإنترنت أو مقدم خدمة الهاتف المحمول للحصول على إرشادات الإعداد.

إعداد اتصال الإنترنت

لإعداد اتصال الإنترنت باستخدام اختصار مزود خدمة الإنترنت الموجود على سطح المكتب:

- 1 قم بحفظ وإغلاق أية ملفات مفتوحة، وإنهاء أي برامج مفتوحة.
- 2 انقر نقرًا مزدوجاً فوق رمز مزود خدمة الإنترنت الموجود على سطح مكتب Microsoft® Windows®.
- 3 اتبع الإرشادات التي تظهر على الشاشة لاستكمال الإعداد.

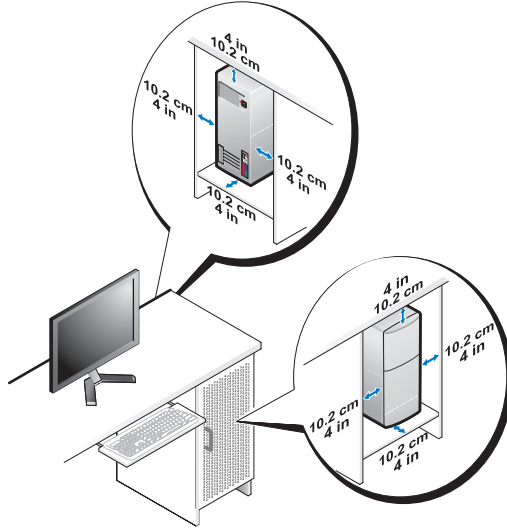

- في حالة تركيب الكمبيوتر في ركن أو على مكتب أو تحت مكتب، اترك مسافة فاصلة لا تقل عن 5.1 سم (بوصتان) من ظهر الكمبيوتر إلى الحائط لإتاحة تدفق الهواء المطلوب للتهوية السليمة.

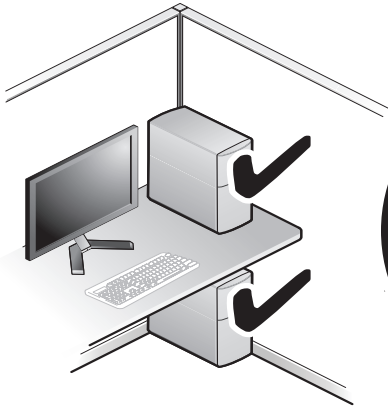

إعداد الكمبيوتر

تثبيت الكمبيوتر في خزانة

قد يؤدي تركيب الكمبيوتر في خزانة إلى إعاقة تدفق الهواء والتأثير على أداء الكمبيوتر، مما قد يتسبب في ارتفاع درجة حرارته بشكل مفرط. اتبع الإرشادات الواردة أدناه عند تركيب الكمبيوتر في خزانة:

➡ **إشعار:** وتعكس مواصفات درجة حرارة التشغيل المشار إليها في هذا الدليل درجة حرارة التشغيل المحيطة. يجب مراعاة درجة حرارة الغرفة المحيطة عند تركيب الكمبيوتر في حاوية. على سبيل المثال، إذا كانت درجة حرارة الغرفة المحيطة 25 درجة مئوية (77 درجة فهرنهايت)، تتعا لمواصفات الكمبيوتر، فهذا يعني أن لديك من 5 إلى 10 درجات مئوية (من 9 إلى 18 درجة فهرنهايت) درجات قبل الوصول إلى الحد الأقصى لدرجة حرارة تشغيل الكمبيوتر. لمزيد من المعلومات حول مواصفات الكمبيوتر الخاص بك، انظر "المواصفات" على الصفحة 17.

- اترك مسافة فاصلة لا تقل عن 10.2 سم (4 بوصات) على جميع جوانب التهوية للكمبيوتر لإتاحة تدفق الهواء المطلوب للتهوية السليمة.
- إذا كانت الخزانة مزودة بأبواب، فلا بد أن تكون من نوع يتيح تدفق الهواء خلالها بنسبة 30% على الأقل (في الأمام والخلف).

➡ **إشعار:** تجنب تركيب الكمبيوتر في خزانة لا تسمح بتدفق الهواء. فإعاقة تدفق الهواء من شأنه التأثير على أداء الكمبيوتر، مما قد يؤدي إلى ارتفاع درجة حرارته بشكل مفرط.

فتحات التوصيل باللوحة الخلفية

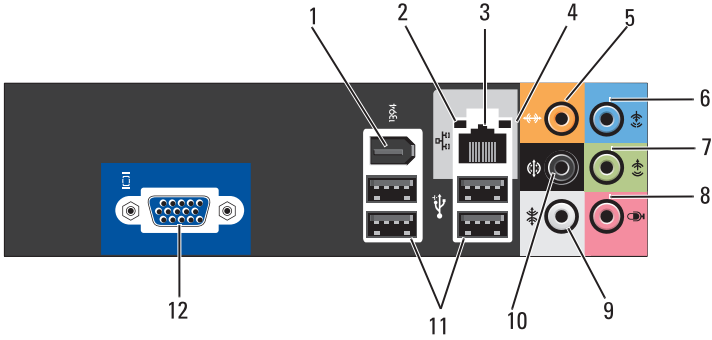

1	فتحة توصيل IEEE 1394	2	مصباح سلامة الاتصال
3	موصل محول الشبكة	4	ضوء نشاط الشبكة
5	فتحة توصيل وسطى/لسماعة صب ووفر	6	موصل الخط الداخل
7	فتحة توصيل خط خارج أمامية يسار/يمين	8	الميكروفون
9	فتحة توصيل صوت محيط جانبية يسار/يمين	10	فتحة توصيل صوت محيط خلفية يسار/يمين
11	فتحات توصيل (4) USB 2.0	12	موصل الفيديو VGA

المنظر الخلفي

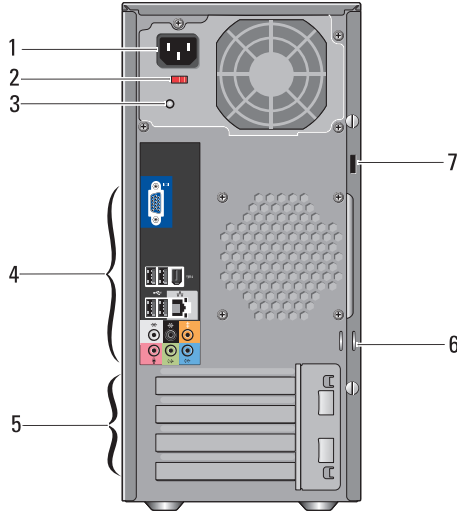

- | | |
|---|------------------------------|
| 1 | موصل الطاقة |
| 2 | مفتاح اختيار الجهد الكهربائي |
| 3 | ضوء مصدر الإمداد بالطاقة |
| 4 | موصلات باللوحة الخلفية |
| 5 | فتحات بطاقة التوسعة (4) |
| 6 | حلقا قفل |
| 7 | منفذ كبل الحماية |

1

Dell™ Inspiron™ نبتة عن جهاز 518/519

ملاحظة: للمزيد من المعلومات حول المنافذ وفتحات التوصيل في الكمبيوتر، انظر "المواصفات" على الصفحة 17.

المنظر الأمامي

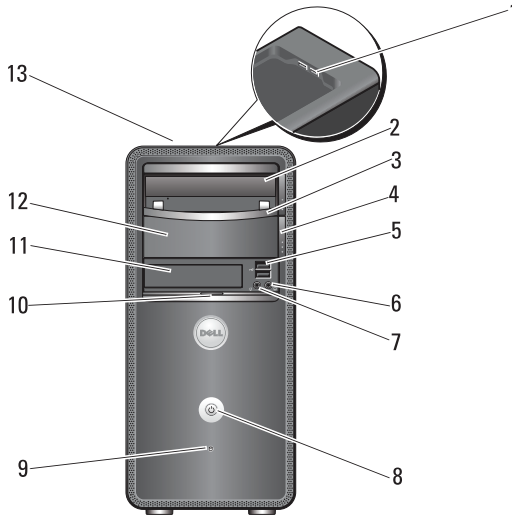

- | | | | |
|----|---------------------------------|----|---|
| 2 | محرك الأقراص الضوئية | 1 | USB 2.0 موصلات (2) |
| 3 | لوحة محرك الأقراص الضوئية | 2 | USB 2.0 موصلات (2) |
| 4 | زر إخراج القرص الضوئي | 3 | موصّل الميكروفون |
| 5 | موصّل سماعات الرأس | 4 | مصباح نشاط محرك الأقراص |
| 6 | زر الطاقة | 5 | محرك FlexBay |
| 7 | مقبض باب اللوحة الأمامية | 6 | رقم الصيانة (موجود أعلى الهيكل المعدني باتجاه الأمام) |
| 8 | حاوية محرك أقراص ضوئية اختيارية | 7 | |
| 9 | | 8 | |
| 10 | | 9 | |
| 11 | | 10 | |
| 12 | | 11 | |
| 13 | | 12 | |
| | | 13 | |

53.....	مشكلات خاصة بطلبك
54.....	معلومات المنتج
54.....	إرجاع المكونات بغرض الإصلاح بموجب الضمان أو بغرض رد الثمن
55.....	قبل أن تتصل
57.....	الاتصال بشركة Dell
59.....	A الملحق
59.....	إشعار لجنة الاتصالات الفيدرالية (للولايات المتحدة الأمريكية فقط)
59.....	لجنة الاتصالات الفيدرالية (FCC)، الفئة B
60.....	إشعار منتج Macrovision
61.....	فهرس

- 35..... حل المشكلات
- 35..... مشكلات الطاقة
- 36..... مشكلات الذاكرة
- 37..... مشكلات عدم الاستجابة والبرمجيات

5 إعادة تثبيت نظام التشغيل 41.....

- 41..... برامج التشغيل
- 41..... ما هو برنامج التشغيل؟
- 42..... التعرف على برامج التشغيل
- 42..... إعادة تثبيت برامج التشغيل والأدوات المساعدة
- استخدام وسائط *Drivers and Utilities*
- 43..... (برامج التشغيل والأدوات المساعدة).
- 44..... استعادة نظام التشغيل
- استخدام استعادة النظام في
- 45..... Microsoft Windows System Restore
- 46..... Dell Factory Image Restore استخدام
- 47..... استخدام وسائط نظام التشغيل

6 مواقع الملفات 49.....

7 الوصول إلى التعليمات 51.....

- 51..... الحصول على المساعدة
- 52..... الدعم الفني وخدمة العملاء
- 52..... DellConnect™
- 52..... الخدمات عبر الإنترنت
- 53..... خدمة AutoTech
- 53..... خدمة حالة الطلب المؤتمنة

المحتويات

1	نبيذة عن جهاز	7
7	Dell™ Inspiron™ 518/519	7
7	المنظر الأمامي	7
8	المنظر الخلفي	8
9	فتحات التوصيل باللوحة الخلفية	9
2	إعداد الكمبيوتر	11
11	تشبيث الكمبيوتر في خزانة	11
13	التوصيل بالإنترنت	13
13	إعداد اتصال الإنترنت	13
15	نقل المعلومات إلى كمبيوتر جديد	15
3	المواصفات	17
4	استكشاف الأخطاء وإصلاحها	27
27	أدوات استكشاف الأخطاء وإصلاحها	27
27	أكواد صوت التنبيه	27
29	رسائل النظام	29
	اكتشاف مشكلات الأجهزة وحلها في نظام التشغيل	
31	Windows Vista®	31
31	Dell Diagnostics	31

الملاحظات والإشعارات والتنبيهات

ملاحظة: تشير كلمة "ملاحظة" إلى المعلومات الهامة التي تساعدك على تحقيق أقصى استفادة من الكمبيوتر الخاص بك. 

إشعار: تشير كلمة "إشعار" إلى احتمال وجود تلف بالأجهزة أو فقد في البيانات وتعلمك بكيفية تجنب هذه المشكلة. 

تنبيه: يشير التنبيه إلى احتمال حدوث ضرر بالممتلكات أو إصابة شخصية أو وفاة. 

المعلومات الواردة في هذا المستند عرضة للتغيير دون إشعار.
© 2008 Dell Inc. كافة الحقوق محفوظة.

يُمنع إجراء أي عملية نسخ بأي شكل من الأشكال دون الحصول على إذن خطي من شركة Dell Inc.

العلامات التجارية المستخدمة في هذا النص: Dell وشعار DELL وDellConnect وInspiron وPentium وCore وCeleron وIntel؛ كما أن Dell Inc. هي علامة تجارية لشركة Dell Inc. تمثل علامات تجارية مسجلة لشركة Intel Corporation، وAMD وAMD Athlon وPhenom هي علامات تجارية لشركة Advanced Micro Devices, Inc. تمثل علامة تجارية مرخصة لمجموعة شركات HyperTransport Technology Consortium، كما أن Microsoft وWindows وWindows Vista والزر ابدأ في النظام Windows Vista هي إما علامات تجارية أو علامات تجارية مسجلة لشركة Microsoft Corporation في الولايات المتحدة و/أو الدول الأخرى، ويمثل Bluetooth علامة تجارية مملوكة لشركة Bluetooth SIG, Inc. ويتم استخدامها من جانب شركة Dell Inc. بتصريح وBlu-ray Disc هي علامة تجارية لاتحاد شركات Blu-ray Disc Association.

قد يتم استخدام علامات تجارية وأسماء تجارية أخرى في هذا المستند للإشارة إلى إما الكيانات المالكة لهذه العلامات والأسماء أو إلى منتجاتها. تنفي شركة Dell Inc. أي سعي من جانبها لامتلاك علامات تجارية أو أسماء تجارية بخلاف الخاصة بها.

موديل DCMF

مراجعة. A01

رقم الجزء FX023

يونيو 2008

Dell™ Inspiron™

الدليل المرجعي السريع

موديل DCMF